

Dell™ Photo All-In-One Printer 964

Podręcznik właściciela

Zawiera następujące treści:

- Zamawianie materiałów eksploatacyjnych
- Informacje o drukarce
- Korzystanie z drukarki
- Opis oprogramowania drukarki
- Konserwacja i rozwiązywanie problemów



Zamawianie materiałów eksploatacyjnych

Urządzenie Dell Photo AIO Printer 964 posiada zainstalowane oprogramowanie, które wykrywa poziomy atrament w drukarce. Podczas drukowania pojawia się na komputerze ostrzeżenie o niskich poziomach atramentu. Naboje z atramentem można zamawiać przez Internet na stronie www.dell.com/supplies lub telefonicznie.

Australia	1300 303 290	Korea	080-999-0240
Austria	08 20 - 24 05 30 35	Luksemburg	02 713 1590
Belgia	02 713 1590	Malezja	1800 88 0553
Chile	1230-020-3947	Meksyk	001 866 851 1754
	800-202874	Niemcy	0800 2873355
Chiny	800-858-2425	Norwegia	231622 64
Czechy	+420 225 372 711	Polska	022 579 59 65
Dania	3287 5215	Portugalia	21 4220710
Finlandia	09 2533 1411	Puerto Rico	866-851-1760
Francja	825387247	RPA	0860 102 591
Hiszpania	902120385	Singapur	1800 394 7245
Holandia	020 - 674 4881	Szwajcaria	0848 335 599
Irlandia	1850 707 407	Szwecja	08 587 705 81
Japonia	044-556-3551	USA	877-INK-2-YOU
Kanada	877-501-4803	Wielka Brytania	0870 907 4574
Kolumbia	01800-9-155676	Włochy	800602705



UWAGA: Użytkownicy pochodzący z krajów niewymienionych na tej liście powinni skontaktować się ze sprzedawcą produktów firmy Dell w celu zamówienia materiałów eksploatacyjnych.

Drukarka została zaprojektowana tak, aby mogła drukować przy pomocy następujących nabojów z atramentem.

Materiały eksploatacyjne	Numer katalogowy
Nabój o standardowej pojemności z czarnym atramentem (Standard Capacity black ink cartridge)	J5566
Nabój kolorowy o standardowej pojemności (Standard Capacity color ink cartridge)	J5567
Nabój o wysokiej pojemności z czarnym atramentem (High Capacity black ink cartridge)	M4640
Nabój kolorowy o wysokiej pojemności (High Capacity color ink cartridge)	M4646
Nabój foto	J4844

Trzy rodzaje oznaczeń UWAGA



UWAGA: Oznacza ważną informację, przydatną w efektywniejszym korzystaniu z drukarki.



UWAGA: Oznacza prawdopodobieństwo uszkodzenia sprzętu lub utraty danych oraz informuje co zrobić, aby uniknąć problemu.



UWAGA: Oznacza prawdopodobieństwo uszkodzenia mienia, uszkodzenia ciała lub wypadku śmiertelnego.

Informacje zawarte w tym dokumencie mogą być zmieniane bez uprzedzenia.

© 2005 Dell Inc. Wszelkie prawa zastrzeżone.

Wszelkie kopiowanie bez pisemnej zgody firmy Dell Inc. jest surowo wzbronione.

Znaki towarowe użyte w tym tekście: *Dell*, logo firmy *DELL*, *Dell Picture Studio* i *Dell Ink Management System* są znakami towarowymi firmy Dell Inc.; *Microsoft* i *Windows* są zarejestrowanymi znakami towarowymi Firmy Microsoft Corporation.

Pozostałe znaki towarowe i nazwy handlowe mogą zostać użyte w niniejszym dokumencie jako odniesienie zarówno do podmiotów posiadających prawa do tych znaków i nazw, jak i ich produktów. Firma Dell Inc. nie rości sobie praw do nazw i znaków towarowych, poza nazwami i znakami towarowymi należącymi do niej.

UNITED STATES GOVERNMENT RESTRICTED RIGHTS

This software and documentation are provided with RESTRICTED RIGHTS. Use, duplication or disclosure by the Government is subject to restrictions as set forth in subparagraph (c) (1) (ii) of the Rights in Technical Data and Computer Software clause at DFARS 252.227-7013 and in applicable FAR provisions: Dell Inc., One Dell Way, Round Rock, Texas, 78682, USA.

Spis treści

1 Informacje o drukarce

Opis części drukarki	14
Konfiguracja drukarki	17
Menu Ustaw. wstępne	17
Opis panelu operacyjnego	18
Korzystanie z panelu operacyjnego	18
Menu panelu operacyjnego	20
Opis działania automatycznego czujnika typu papieru	20
Ładowanie papieru	22
Zwykły papier należy ładować na podpórkę papieru	22
Oryginalne dokumenty należy ładować do automatycznego podajnika dokumentów	24
Umieszczanie oryginalnego dokumentu na szybie skanera	25
Wytyczne dotyczące nośników wydruku	26
Wytyczne dotyczące nośników ładowanych do podpórki papieru	26
Wytyczne dotyczące papieru ładowanego do podajnika ADF	28

2 Drukowanie

Drukowanie dokumentu	29
Drukowanie fotografii	29
Drukowanie fotografii bez obramowania	30

Drukowanie fotografii z aparatu obsługującego standard PictBridge	31
Drukowanie fotografii z karty pamięci	32
Przeglądanie lub drukowanie fotografii	33
Zapisywanie fotografii na komputerze	33
Wyświetlanie pokazu slajdów	34
Drukowanie wszystkich fotografii z karty nośnika lub klucza USB	34
Drukowanie posortowanych kopii dokumentu	35
Drukowanie od ostatniej strony	35
Drukowanie wielu stron na jednym arkuszu papieru	36
Drukowanie obrazu jako plakatu wielostronicowego	36
Drukowanie na wstędze	37

3 Kopiowanie

Kopiowanie dokumentów za pomocą panelu operacyjnego	39
Kopiowanie dokumentów za pomocą komputera	39
Kopiowanie fotografii za pomocą panelu operacyjnego	40
Kopiowanie fotografii za pomocą komputera	40
Sortowanie kopii za pomocą panelu operacyjnego	41
Zmiana ustawień kopiowania	42

4 Skanowanie

Za pomocą panelu operacyjnego	43
Za pomocą oprogramowania drukarki	43

Skanowanie fotografii	44
Skanowanie do komputera za pośrednictwem sieci	45
Skanowanie wielu stron lub obrazów	46
Edytowanie zeskanowanego tekstu przy użyciu funkcji optycznego rozpoznawania znaków (OCR)	47
Edytowanie zeskanowanych obrazów	48
Zapisywanie obrazu na komputerze	48
Przesyłanie zeskanowanych obrazów lub dokumentów pocztą e-mail	49
Powiększanie i zmniejszanie obrazów lub dokumentów	50

5 Faksowanie

Podłączanie sprzętu do drukarki	51
Bezpośrednie podłączenie do linii telefonicznej	52
Podłączanie do telefonu	52
Podłączanie do automatycznej sekretarki	53
Podłączanie do modemu komputerowego	54
Co należy zrobić w przypadku korzystania z linii DSL (ang. digital subscriber line – cyfrowa linia abonencka)?	54
Korzystanie z faksu za pomocą panelu operacyjnego	55
Wysyłanie faksu	55
Wysyłanie rozgłaszanego faksu	56
Automatyczne odbieranie faksu	57
Ręczne odbieranie faksu	58
Odbieranie faksów za pomocą automatycznej sekretarki podłączonej do drukarki	58

Wysyłanie faksów z komputera	59
Podłączanie kabli	59
Co należy zrobić w przypadku korzystania z linii DSL (ang. digital subscriber line – cyfrowa linia abonencka)?	59
Korzystanie z faksu za pomocą modemu drukarki	60
Karty narzędzia do konfiguracji drukarki	61
Korzystanie z faksu za pomocą modemu komputerowego	62
Szybkie wybieranie numerów	65
Tworzenie listy szybkiego wybierania za pomocą komputera	66
Tworzenie listy grup szybkiego wybierania za pomocą panelu operacyjnego	66
Korzystanie z listy szybkiego wybierania i listy grup szybkiego wybierania	67
Ręczne wybieranie numeru podczas słuchania sygnału na linii telefonicznej (Z odłoż. słuch.)	68
Wysyłanie opóźnionego faksu	68
Blokowanie faksów	69
Tworzenie listy zablokowanych faksów	69
Włączanie blokowania faksów	70
Blokowanie faksów bez numeru identyfikacyjnego nadawcy	70
Zmiana kodu odbierania	71
Korzystanie z automatycznej konwersji faksu	72

6 Opis oprogramowania

Korzystanie z programu Centrum urządzenia wielofunkcyjnego Dell	73
Korzystanie z narzędzia Preferencje wydruku	76
Korzystanie z programu Dell Picture Studio	78
Korzystanie z Menedżera kart pamięci	78
Dell Ink Management System (system zarządzania atramentem)	79
Usuwanie i ponowne instalowanie oprogramowania	81

7 Konserwacja nabojów z atramentem

Wymiana nabojów z atramentem	83
Kalibrowanie (wyrównywanie) nabojów z atramentem	87
Czyszczenie dysz nabojów z atramentem	88

8 Rozwiązywanie problemów

Problemy dotyczące instalacji	89
Problemy dotyczące komputera	89
Problemy dotyczące drukarki	91
Problemy ogólne	92
Problemy dotyczące faksu	92
Problemy dotyczące papieru	93
Problemy dotyczące sieci	96
Komunikaty o błędach i kontrolki	97
Poprawianie jakości wydruku	99

9 Kontakt z firmą Dell

Pomoc techniczna	101
Automatyczna informacja o statusie zamówienia	102
Kontakt z firmą Dell	102

10 Aneks

Przepisy celne	119
Licencja na oprogramowanie firmy Dell™	119

Indeks	121
-------------------------	------------

UWAGA: WSKAZÓWKI DOTYCZĄCE BEZPIECZEŃSTWA

Należy przestrzegać poniższych zaleceń, aby zapewnić sobie bezpieczeństwo osobiste oraz uchronić produkt i środowisko pracy przed uszkodzeniem.

- Jeśli do produktu dołączono modem, z modemem tym należy zawsze używać kabla z drutu o rozmiarze 26 AWG (amerykański znormalizowany szereg średnic drutu) i wtyczki modularnej RJ-11 zgodnej z normami wyznaczonymi przez FCC (Federalną Komisję Komunikacji).
- W celu ochrony urządzenia przed nagłymi przejściowymi zmianami napięcia należy używać tłumika falownikowego, urządzenia poprawiające parametry linii lub zasilacze awaryjne UPS.
- Nie należy korzystać z drukarki w wilgotnym środowisku, na przykład w pobliżu wanny, zlewu lub basenu albo w mokrej piwnicy.
- Nie wolno stawiać mebli lub kłaść przedmiotów na kablach produktu. Kable należy poprowadzić w taki sposób, aby nie można było na nie nadepnąć lub się o nie potknąć.
- Należy używać wyłącznie kabla zasilania dostarczonego wraz z tym produktem lub zamiennego kabla zasilania autoryzowanego przez producenta.

UWAGA: Jeśli produkt nie jest oznaczony symbolem , należy go podłączyć do odpowiednio uziemionego gniazdka elektrycznego.

- Kabel zasilania powinien być podłączony do łatwo dostępnego gniazdka elektrycznego znajdującego się w pobliżu urządzenia.
- W celu całkowitego wyłączenia drukarki, należy wyjąć kabel zasilania ze źródła zasilania.
- Wszelkie naprawy i czynności serwisowe, oprócz opisanych w dokumentacji użytkownika, powinny być wykonywane przez autoryzowany serwis.
- Z funkcji faksu nie należy korzystać podczas burzy. Podczas burzy nie należy także instalować drukarki, ani podłączać do niej żadnych kabli i urządzeń, takich jak telefon lub kabel zasilania.
- Ten produkt jest zaprojektowany w taki sposób, aby spełniał wymogi bezpieczeństwa, przy zastosowaniu części autoryzowanych przez firmę Dell. Związek niektórych części z bezpieczeństwem może czasami nie być widoczny. Firma Dell nie ponosi odpowiedzialności za zagrożenia i szkody spowodowane użyciem części nie autoryzowanych przez firmę Dell.
- Przed przystąpieniem do usuwania zacięć należy sprawdzić instrukcje w sekcji „Rozwiązywanie problemów” na str. 89.

Informacje o drukarce

Drukarka Dell Photo AIO Printer 964 może służyć do różnych celów. Kilka ważnych informacji:

- Jeśli drukarka jest podłączona do komputera, można szybko drukować wysokiej jakości dokumenty, korzystając z panelu operacyjnego lub z oprogramowania drukarki.
- Drukarka *musi* być podłączona do komputera, aby wykonywać czynności skanowania i drukowania oraz aby korzystać z funkcji **Zapisz fotografie na komputerze**.
- Drukarka *nie musi* być podłączona do komputera, aby kopiować dokumenty, wysyłać fakсы lub drukować z kart pamięci albo aparatów cyfrowych obsługujących standard PictBridge.



UWAGA: Drukarka (niezależnie od tego czy jest podłączona do komputera, czy nie) musi być podłączona do linii telefonicznej, aby można było wysyłać fakсы.



UWAGA: W przypadku korzystania z modemu DSL z komputerem, należy zainstalować filtr DSL na linii telefonicznej podłączonej do drukarki.

Opis części drukarki

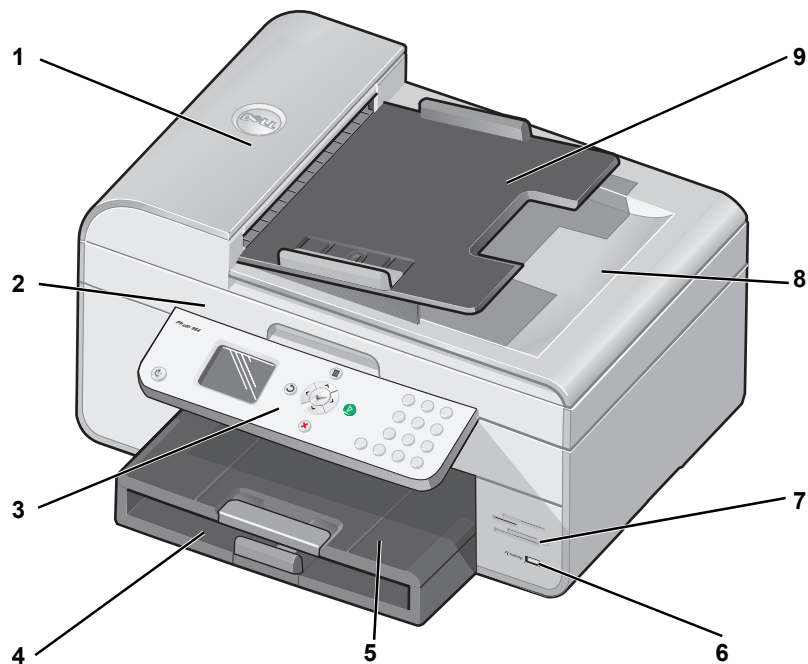

Numer:	Część:	Opis:
1	Automatyczny podajnik dokumentów (ADF)	Skanowanie, kopiowanie lub faksowanie wielostronicowych dokumentów i/lub dokumentów w rozmiarze Legal.
2	Moduł drukarki	Moduł, który należy podnieść, aby uzyskać dostęp do nabojów z atramentem.
3	Panel operacyjny	Panel drukarki używany do sterowania kopiowaniem, skanowaniem, faksowaniem i drukowaniem. Więcej informacji można znaleźć w sekcji „Korzystanie z panelu operacyjnego” na str. 18.
4	Zasobnik na papier	Miejsce, w którym ładuje się papier do drukarki.
5	Taca na wydruki	Taca przytrzymująca papier wychodzący z drukarki. UWAGA: W celu zwiększenia powierzchni tacy na wydruki należy wyciągnąć jej ogranicznik.
6	Złącze PictBridge	Złącze, za pomocą którego podłącza się do drukarki aparat cyfrowy obsługujący standard PictBridge.

Numer:	Część:	Opis:
7	Gniazda kart nośnika	Gniazda, do których wkłada się karty nośnika z cyfrowymi obrazami. UWAGA: Na wyświetlaczu LCD wyświetlane są tylko pliki JPG znajdujące się na karcie nośnika. Aby przeglądać inne typy obrazów przechowywanych na karcie nośnika, należy otworzyć Menedżera kart pamięci. Więcej informacji można znaleźć w sekcji „Korzystanie z Menedżera kart pamięci” na str. 78.
8	Pokrywa góra ze zintegrowaną tacą na wydruki ADF	Górna część drukarki utrzymująca dokument lub fotografię w płaskim położeniu podczas skanowania. W tym miejscu można także wyjąć oryginalne dokumenty po ich przejściu przez automatyczny podajnik (ADF).
9	Zasobnik automatycznego podajnika (ADF)	Ładowanie oryginalnych dokumentów do drukarki. Zalecany do skanowania, kopiowania i faksowania wielostronicowych dokumentów.

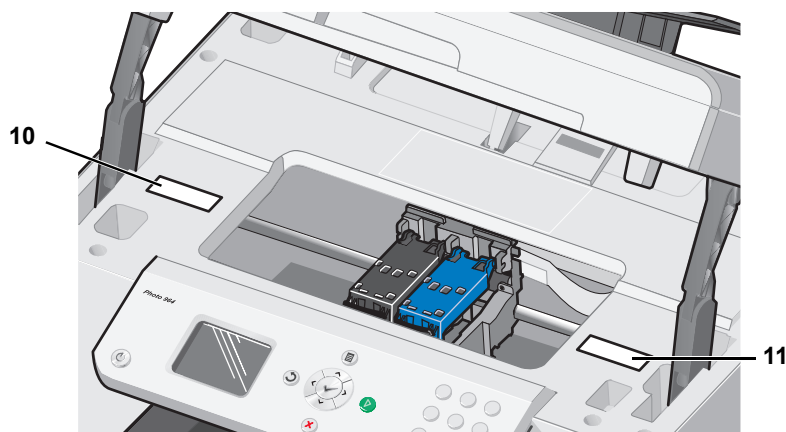

10	Nalepka z informacjami o zamawianiu materiałów eksploatacyjnych	Aby zamówić naboje z atramentem lub papier, skorzystaj ze strony internetowej pod adresem www.dell.com/supplies .
11	Kod ekspresowej obsługi	<ul style="list-style-type: none"> • Identyfikacja drukarki podczas korzystania z witryny support.dell.com lub kontaktowania się z serwisem. • Podczas kontaktowania się z serwisem należy wprowadzić kod ekspresowej obsługi, aby odpowiednio przekierować połączenie. <p>UWAGA: Kody ekspresowej obsługi nie są dostępne we wszystkich krajach.</p>

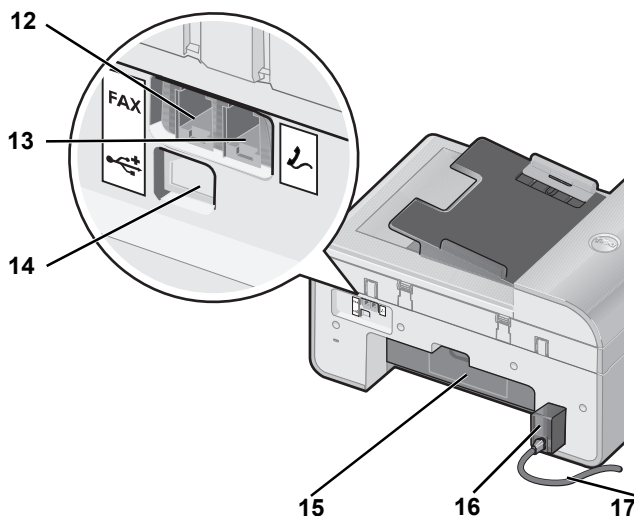

12	Złącze faksu (FAX – złącze po lewej stronie)	<p>Podłączenie drukarki do aktywnej linii telefonicznej w celu wysyłania i odbierania faksów.</p> <p>UWAGA: Nie należy podłączać dodatkowych urządzeń do złącza faksu (FAX – złącza po lewej stronie), ani podłączać do drukarki linii DSL (ang. digital subscriber line – cyfrowa linia abonencka), ISDN (ang. integrated services digital network – sieć cyfrowa ze zintegrowanymi usługami) bez korzystania z filtrów na linii cyfrowej.</p>
13	Gniazdko telefoniczne (☎ – złącze po prawej stronie)	<p>W celu podłączenia do drukarki dodatkowych urządzeń, na przykład modemu do transmisji danych/faksowego, telefonu lub automatycznej sekretarki, należy wyjąć niebieską zatyczkę.</p> <p>UWAGA: Jeśli w danym kraju stosowana jest szeregową komunikacją telefoniczną (np. w Niemczech, Szwecji, Danii, Austrii, Belgii, Włoszech, Francji i Szwajcarii), należy wyjąć niebieską zatyczkę z prawego złącza (☎) i włożyć dostarczony żółty terminator, aby zapewnić poprawne działanie faksu. W takim przypadku nie będzie można używać tego portu do podłączania dodatkowych urządzeń.</p>
14	Złącze USB	Podłączenie drukarki do komputera.
15	Tylne drzwiczki dostępu	Umożliwianie dostępu do zacięć papieru.

16	Zasilacz	Dostarczanie prądu do drukarki. UWAGA: Zasilacz można wyjmować. Kiedy zasilacz jest wyjęty z drukarki, ale pozostaje włączony do gniazdka elektrycznego, świeci dioda LED, która informuje o włączonym zasilaniu. UWAGA: Jeśli drukarka jest wyłączona w czasie odłączania kabla zasilania drukarki, po jego ponownym podłączeniu drukarka będzie wyłączona.
17	Złącze przewodu zasilającego	Podłączenie zasilacza drukarki do gniazda elektrycznego za pomocą odpowiedniego dla danego kraju przewodu zasilającego.

Konfiguracja drukarki



UWAGA: Drukarka Dell Photo All-In-One Printer 964 działa z systemami operacyjnymi Microsoft® Windows® 2000, Windows XP i Windows XP Professional X64 Edition.

Postępuj zgodnie z instrukcjami na plakacie *Konfigurowanie drukarki*, aby skonfigurować drukarkę. W przypadku wystąpienia problemów podczas instalacji, patrz sekcja „Rozwiązywanie problemów” na str. 89.



UWAGA: Drukarka Dell Photo AIO Printer 964 jest urządzeniem analogowym, działającym tylko wtedy, gdy jest bezpośrednio podłączone do gniazdka telefonicznego. Inne urządzenia, takie jak telefon lub automatyczna sekretarka, mogą być podłączone do gniazdka telefonicznego w drukarce (2 – złącze po prawej stronie), tak jak opisano w procedurze konfiguracji. W przypadku korzystania z połączenia cyfrowego, np. ISDN, DSL lub ADSL, konieczne jest zainstalowanie filtra na linii cyfrowej. Szczegółowe informacje na ten temat można uzyskać u operatora internetowego.

Menu Ustaw. wstępne

Podczas pierwszego włączenia drukarki automatycznie wyświetlone zostanie menu **Ustaw. wstępne**.



Element menu:	Ustawienia:
Język	Za pomocą prawego i lewego klawisza strzałki ◀ ▶ przewiń opcje języka. Gdy zostanie podświetlony właściwy język, naciśnij przycisk Wybierz ✓.
Kraj	Za pomocą prawego i lewego klawisza strzałki ◀ ▶ przewiń opcje kraju. Gdy zostanie podświetlony właściwy kraj, naciśnij przycisk Wybierz ✓.
Ustaw datę i godzinę	Naciśnij przycisk Wybierz ✓, aby wejść do menu Ustaw datę i godz.

Uaktualnianie ustawień

Początkowe ustawienia godziny, daty, języka oraz kraju można później zmienić za pomocą menu **Instalacja**.

Opis panelu operacyjnego



Korzystanie z panelu operacyjnego





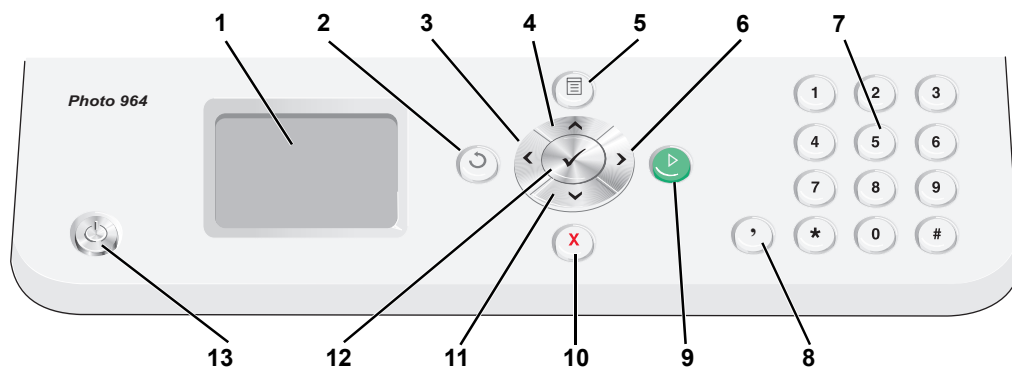



Przyciski na panelu operacyjnym umożliwiają kopiowanie dokumentów i fotografii, wysyłanie dokumentów faksem oraz drukowanie fotografii z karty pamięci lub aparatu fotograficznego obsługującego standard PictBridge – bez połączenia z komputerem. Drukarka jest włączona, gdy przycisk **zasilania** jest podświetlony. Ustawienia można zmieniać za pomocą przycisków **Menu**  i **Wybierz**  oraz przycisków **strzałek**; skanowanie, kopiowanie i wysyłanie faksów można rozpocząć za pomocą przycisku **Start** .

Na wyświetlaczu wyświetlane są:

- stan drukarki,
- komunikaty,
- menu,
- fotografie zapisane na kartach pamięci.



Numer	Część:	Zastosowanie:
1	Wyświetlacz ciekłokrystaliczny (LCD)	Pokazywanie dostępnych opcji.
2	Przycisk Wstecz	 Powrót do poprzedniego poziomu menu podczas poruszania się po menu dostępnych na wyświetlaczu.
3	Przycisk strzałki w lewo	 <ul style="list-style-type: none"> • Zmniejszenie liczby na wyświetlaczu. • Przewijanie listy na wyświetlaczu.
4	Przycisk strzałki w górę	 Przewijanie listy dostępnych opcji menu.

Numer	Część:		Zastosowanie:
5	Menu		Przewijanie dostępnych menu.
6	Przycisk strzałki w prawo		<ul style="list-style-type: none"> • Zwiększenie liczby na wyświetlaczu. • Przewijanie listy na wyświetlaczu.
7	Numery i symbole na klawiaturze		<ul style="list-style-type: none"> • W trybie faksu: <ul style="list-style-type: none"> – Wprowadzanie numerów faksu. – Wybieranie liter podczas tworzenia listy szybkiego wybierania numerów. – Wpisywanie liczb podczas wprowadzania lub zmiany daty i godziny widocznych na wyświetlaczu. • W trybie kopiowania wybieranie żądanej liczby kopii.
8	Pauza		<p>Wprowadzanie trzysekundowej pauzy w numerach, w których potrzebna jest ona do oczekiwania na linię zewnętrzną lub przy korzystaniu z automatycznego systemu telefonicznego.</p> <p>UWAGA: Pauzę można wprowadzić tylko wtedy, gdy wybieranie numeru zostało już rozpoczęte.</p>
9	Start		<ul style="list-style-type: none"> • Rozpoczynanie kopiowania, skanowania lub faksowania. • W trybie fotograficznym drukowanie fotografii. <p>UWAGA: Jeśli kopiowanie zostanie rozpoczęte przed określeniem, czy kopia ma być kolorowa czy czarno-biała, domyślnie zostanie zastosowane kopiowanie kolorowe.</p>
10	Anuluj		<ul style="list-style-type: none"> • Anulowanie aktualnie wykonywanych zadań skanowania, drukowania i kopiowania. • Wychodzenie z menu. • Usuwanie numeru faksu lub kończenie transmisji faksowej i przywracanie wyświetlacza do domyślnego stanu dla faksu. • Usuwanie bieżących ustawień i przywracanie ustawień domyślnych.
11	Przycisk strzałki w dół		Przewijanie listy dostępnych opcji menu.
12	Przycisk Wybierz		Wybieranie aktualnie wyświetlanej opcji.
13	Przycisk zasilania		Włączanie i wyłączanie drukarki.

Menu panelu operacyjnego

Z menu głównego można przechodzić do trybów **Kopiowanie**, **Fotograficzny**, **Faks**, **Skanowanie**, **Instalacja**, lub **Przegląd** dostępnych w drukarce.

Bezpośrednio z głównego menu można także przeglądać fotografie, wysyłać fakсы lub wykonywać szybkie kopiowanie lub szybkie skanowanie.

Więcej informacji na temat menu panelu operacyjnego znajduje się w *Podręczniku użytkownika*.

Opis działania automatycznego czujnika typu papieru

Drukarka posiada automatyczny czujnik typu papieru, który rozpoznaje następujące typy papieru:

- Zwykły
- Folia
- Błyszczący/foto

Po załadowaniu jednego z tych typów papieru drukarka wykrywa typ papieru i automatycznie dostosowuje ustawienia **Jakość**.

Typ papieru	Ustawienie Jakość	
	Przy zainstalowanych nabożach czarnym i kolorowym	Przy zainstalowanych nabożach foto i kolorowym
Zwykły	Normalny	Foto
Folia	Normalny	Foto
Błyszczący/foto	Foto	Foto

 **UWAGA:** Drukarka nie wykrywa rozmiaru papieru.

Wybieranie rozmiaru papieru:

- 1 W otwartym dokumencie kliknij kolejno polecenia **Plik**→ **Drukuj**.
- 2 W oknie dialogowym **Drukowanie** kliknij przycisk **Preferencje** lub **Właściwości** (w zależności od programu i systemu operacyjnego).
Pojawi się okno dialogowe **Preferencje wydruku**.
- 3 Na karcie **Ustawienia drukowania** wybierz rozmiar papieru.
- 4 Kliknij przycisk **OK**.

Automatyczny czujnik typu papieru pozostaje domyślnie włączony, dopóki się go nie wyłączy. W celu wyłączenia automatycznego czujnika typu papieru na czas wykonywania konkretnego zadania należy wykonać następujące czynności:

- 1 W otwartym dokumencie kliknij kolejno polecenia **Plik**→ **Drukuj**.
- 2 W oknie dialogowym **Drukowanie** kliknij przycisk **Preferencje** lub **Właściwości** (w zależności od programu i systemu operacyjnego).
Pojawi się okno dialogowe **Preferencje wydruku**.
- 3 Kliknij kartę **Ustawienia drukowania**.
- 4 Z rozwijanego menu **Typ nośnika** wybierz typ papieru.
- 5 Kliknij przycisk **OK**.

W celu wyłączenia automatycznego czujnika typu papieru dla wszystkich zadań należy wykonać następujące czynności:

- 1 Przy korzystaniu z systemu *Windows XP*, kliknij przycisk **Start**→ **Panel sterowania**→ **Drukarki i inny sprzęt**→ **Drukarki i faksy**.
Przy korzystaniu z systemu *Windows 2000*, kliknij przycisk **Start**→ **Ustawienia**→ **Drukarki**.
- 2 Kliknij prawym przyciskiem myszy ikonę drukarki Dell Photo AIO Printer 964.
- 3 Kliknij opcję **Preferencje wydruku**.
- 4 Kliknij kartę **Ustawienia drukowania**.
- 5 Z rozwijanego menu **Typ nośnika** wybierz typ papieru.
- 6 Kliknij przycisk **OK**.

Ładowanie papieru

Zwykły papier należy ładować na podpórkę papieru

- 1 Podnieś tace na wydruki i rozciągnij podpórkę papieru.

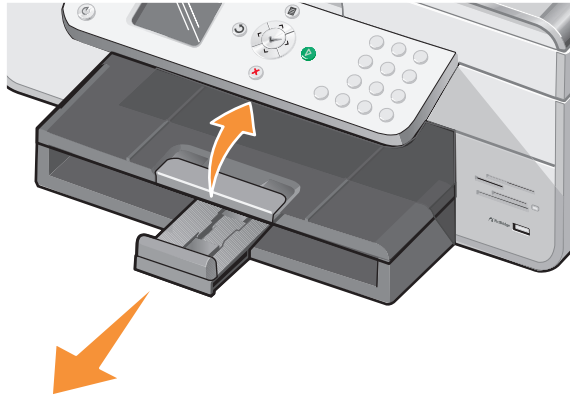

- 2 Włóż papier do zasobnika na papier.

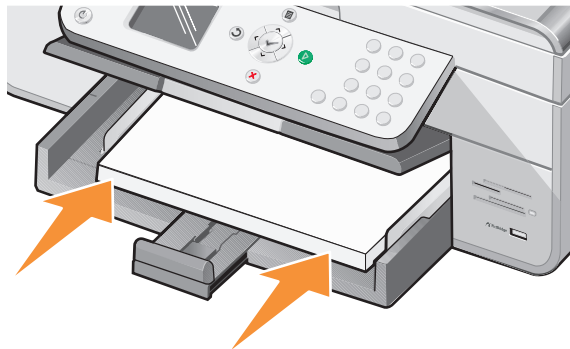

- 3 Ściśnij prowadnice papieru i dosuń je tak, aby opierały się o prawą i lewą krawędź oraz o spód papieru.

 **UWAGA:** Nie wolno wkładać papieru do drukarki na siłę.

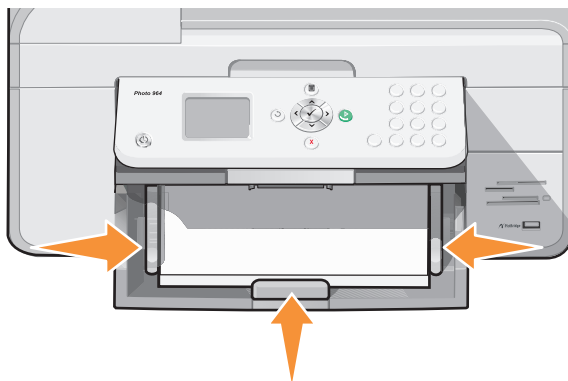

- 4 Opuść tacę na wydruki.



5 Rozciągnij ogranicznik odbiornika, aby zatrzymywał papier wysuwany z drukarki.

 **UWAGA:** W odbiorniku mieści się do 50 arkuszy papieru.

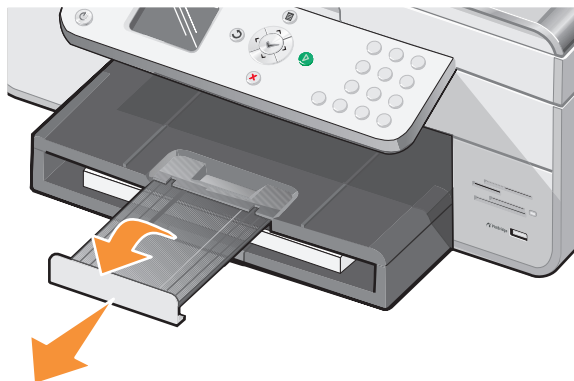

Informacje na temat nośników wydruku można znaleźć w sekcji „Wytyczne dotyczące nośników ładowanych do podpórki papieru” na str. 26.

Oryginalne dokumenty należy ładować do automatycznego podajnika dokumentów

W automatycznym podajniku dokumentów można umieścić maksymalnie 50 arkuszy oryginału, załadowanego stroną z tekstem do góry, w celu skanowania, kopiowania i faksowania. Zaleca się ładowanie wielostronicowych dokumentów do podajnika ADF. Więcej informacji można znaleźć w sekcji „Wytyczne dotyczące papieru ładowanego do podajnika ADF” na str. 28.

 **UWAGA:** Nie należy umieszczać pocztówek, kart fotograficznych, papieru fotograficznego ani niewielkich obrazów w automatycznym podajniku dokumentów. Należy je umieszczać na szybie skanera.

Umieszczanie oryginalnego dokumentu na szybie skanera

- 1 Otwórz pokrywę górną.
- 2 Umieść oryginalny dokument w lewym górnym rogu szyby skanera stroną zadrukowaną skierowaną w dół.

Aby uzyskać kopię o orientacji pionowej:

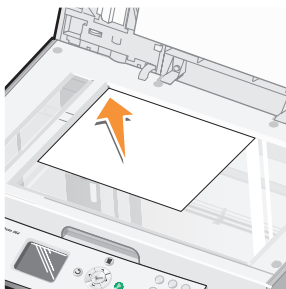

Aby uzyskać kopię o orientacji poziomej:

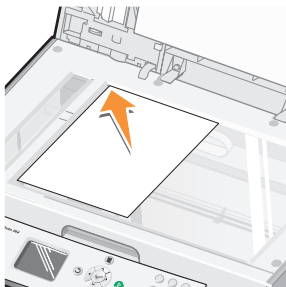

- 3 Zamknij pokrywę górną.

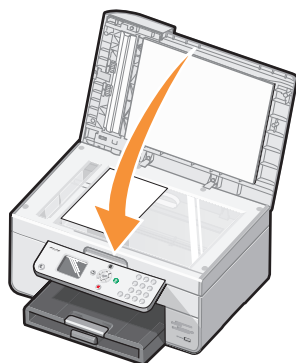

Wytyczne dotyczące nośników wydruku

Wytyczne dotyczące nośników ładowanych do podpórki papieru

Załaduj maksymalnie:	Upewnij się, że:
100 arkuszy zwykłego papieru	<ul style="list-style-type: none"> • Papier ułożony jest na środku podpórki papieru. • Prowadnice papieru są dosunięte do prawej i lewej krawędzi papieru. • Prowadnica papieru jest dosunięta do dolnej krawędzi papieru. • Wybrano jakość wydruku: Szkic (jeżeli zainstalowano nabój foto, należy wybrać Fotografia), Normalnie lub Fotografia. <p>UWAGA: Papier firmowy należy ładować w taki sposób, aby nadruk był skierowany do dołu, a arkusz był podawany do drukarki górną krawędzią.</p>
20 arkuszy wstęgi	<ul style="list-style-type: none"> • Przed włożeniem wstęgi usunięto papier z podpórki papieru. • Stos arkuszy wstęgi (20 arkuszy lub mniej) położono z przodu drukarki i podano najpierw jeden arkusz. • Do drukarki załadowano początek wstęgi i dosunięto wstęgę do prawej strony podpórki papieru. • Po ściśnięciu prowadnicy papieru została ona dosunięta do lewej krawędzi wstęgi. • Używana jest wstęga przeznaczona do drukarek atramentowych. <p>UWAGA: W oknie Właściwości drukowania należy wybrać rozmiar papieru Wstęga A4 lub Wstęga Letter. W przeciwnym razie może wystąpić zacięcie papieru. Patrz „Problemy dotyczące papieru” na str. 93.</p>
15 kopert	<ul style="list-style-type: none"> • Strona kopert przeznaczona do zadrukowania jest skierowana w dół. • Koperty znajdują się na środku podpórki papieru. • Prowadnice papieru są dosunięte do prawej i lewej krawędzi kopert. • Prowadnica papieru jest dosunięta do dolnej krawędzi papieru. • Koperty drukowane są w orientacji poziomej. • Wybrano odpowiedni rozmiar kopert. Jeśli dokładny rozmiar koperty nie jest dostępny na liście, należy wybrać najbliższy rozmiar większy od rozmiaru danej koperty i ustawić prawy oraz lewy margines tak, aby drukowany tekst został prawidłowo umieszczony na kopercie.
35 kart okolicznościowych, kart indeksowych, pocztówek lub kart fotograficznych	<ul style="list-style-type: none"> • Strona kart przeznaczona do zadrukowania jest skierowana w dół. • Karty znajdują się na środku podpórki papieru. • Prowadnice papieru są dosunięte do prawej i lewej krawędzi kart. • Prowadnica papieru jest dosunięta do dolnej krawędzi papieru. • Wybrano jakość wydruku Normalnie lub Fotografia.

Załaduj maksymalnie:	Upewnij się, że:
75 arkuszy papieru fotograficznego, powlekanego lub błyszczącego	<ul style="list-style-type: none"> • Błyszcząca lub powlekana strona papieru jest skierowana w dół. • Papier ułożony jest na środku podpórki papieru. • Wybrano jakość wydruku Normalnie lub Fotografia. • Prowadnice papieru są dosunięte do prawej i lewej krawędzi papieru. • Prowadnica papieru jest dosunięta do dolnej krawędzi papieru.
25 naprasowywanek	<ul style="list-style-type: none"> • Przestrzegane są instrukcje ładowania podane na opakowaniu naprasowywanek. • Strona naprasowywanki przeznaczona do zadrukowania jest skierowana w dół. • Prowadnice papieru są dosunięte do prawej i lewej krawędzi papieru. • Prowadnica papieru jest dosunięta do dolnej krawędzi papieru. • Naprasowywanki znajdują się na środku podpórki papieru. • Wybrano jakość wydruku Normalnie lub Fotografia.
75 arkuszy folii	<ul style="list-style-type: none"> • Arkusze folii są skierowane szorstką stroną w dół. • Prowadnice papieru są dosunięte do prawej i lewej krawędzi folii. • Prowadnica papieru jest dosunięta do dolnej krawędzi papieru. <p>UWAGA: Pojedyncze folie można ładować na podpórkę papieru bez konieczności wyjmowania zwykłego papieru.</p> <ul style="list-style-type: none"> • Wybrano jakość wydruku Normalnie lub Fotografia. • Folie znajdują się na środku podpórki papieru.
35 arkuszy etykiet	<ul style="list-style-type: none"> • Strona etykiet przeznaczona do zadrukowania jest skierowana w dół. • Arkusz etykiet jest podawany do drukarki górną krawędzią. • Prowadnice papieru są dosunięte do prawej i lewej krawędzi papieru. • Prowadnica papieru jest dosunięta do dolnej krawędzi papieru.
100 arkuszy papieru o rozmiarze niestandardowym	<ul style="list-style-type: none"> • Strona papieru przeznaczona do zadrukowania jest skierowana w dół. • Rozmiar papieru zawiera się w następujących granicach: <ul style="list-style-type: none"> Szerokość <ul style="list-style-type: none"> • 76–216 mm • 3,0–8,5 cala Długość <ul style="list-style-type: none"> • 127–432 mm • 5,0–17,0 cali • Papier ułożony jest na środku podpórki papieru. • Prowadnice papieru są dosunięte do prawej i lewej krawędzi papieru. • Prowadnica papieru jest dosunięta do dolnej krawędzi papieru.
100 arkuszy papieru firmowego	<ul style="list-style-type: none"> • Strona z nadrukiem jest skierowana w dół. • Papier firmowy jest podawany do drukarki górną krawędzią. • Prowadnice papieru są dosunięte do prawej i lewej krawędzi papieru. • Prowadnica papieru jest dosunięta do dolnej krawędzi papieru.

Wytyczne dotyczące papieru ładowanego do podajnika ADF

Załaduj maksymalnie:	Upewnij się, że:
50 arkuszy papieru o rozmiarze Letter	<ul style="list-style-type: none"> • Dokument jest załadowany tak, aby strona z tekstem była skierowana w górę. • Prowadnica papieru jest dosunięta do krawędzi papieru.
50 arkuszy papieru o rozmiarze A4	<ul style="list-style-type: none"> • Dokument jest załadowany tak, aby strona z tekstem była skierowana w górę. • Prowadnica papieru jest dosunięta do krawędzi papieru.
50 arkuszy papieru o rozmiarze Legal	<ul style="list-style-type: none"> • Dokument jest załadowany tak, aby strona z tekstem była skierowana w górę. • Prowadnica papieru jest dosunięta do krawędzi papieru.
50 arkuszy nośników dziurkowanych (o dwóch, trzech lub czterech otworach)	<ul style="list-style-type: none"> • Dokument jest załadowany tak, aby strona z tekstem była skierowana w górę. • Prowadnica papieru jest dosunięta do krawędzi papieru. • Rozmiar papieru zawiera się w dozwolonych granicach.
50 arkuszy nośników dziurkowanych o trzech otworach i wzmocnionych krawędziach przeznaczonych do kopiarek	<ul style="list-style-type: none"> • Dokument jest załadowany tak, aby strona z tekstem była skierowana w górę. • Prowadnica papieru jest dosunięta do krawędzi papieru. • Rozmiar papieru zawiera się w dozwolonych granicach.
50 arkuszy formularzy z nadrukiem i papieru firmowego	<ul style="list-style-type: none"> • Dokument jest załadowany tak, aby strona z tekstem była skierowana w górę. • Prowadnica papieru jest dosunięta do krawędzi papieru. • Rozmiar papieru zawiera się w dozwolonych granicach. • Wybrano nośniki dobrze wchłaniające atrament. • Przed załadowaniem nośników do podajnika ADF odczekano, aż nadruk całkowicie wyschnie. • W podajniku ADF <i>nie</i> użyto nośników drukowanych przy użyciu atramentu zawierającego cząstki metalu. • Nie zastosowano nośników wytłaczanych.
50 arkuszy papieru o rozmiarze niestandardowym	<ul style="list-style-type: none"> • Dokument jest załadowany tak, aby strona z tekstem była skierowana w górę. • Prowadnica papieru jest dosunięta do krawędzi papieru. • Rozmiar papieru zawiera się w następujących granicach: <ul style="list-style-type: none"> Szerokość <ul style="list-style-type: none"> • 210,0–215,9 mm • 8,27–8,5 cala Długość <ul style="list-style-type: none"> • 279,4–355,6 mm • 11,0–14,0 cala

Drukowanie

Drukowanie dokumentu



- 1 Włącz komputer i drukarkę i upewnij się, że są połączone.
- 2 Załaduj papier stroną do drukowania skierowaną w dół. Więcej informacji można znaleźć w sekcji „Ładowanie papieru” na str. 22.
- 3 W otwartym dokumencie kliknij kolejno polecenia **Plik**→ **Drukuj**.
- 4 Dostosuj ustawienia drukowania.
 - a Kliknij przycisk **Preferencje, Właściwości, Opcje** lub **Ustawienia** (w zależności od programu i systemu operacyjnego).

Pojawi się okno dialogowe **Preferencje wydruku**.
 - b Na karcie **Ustawienia drukowania** określ jakość wydruku, rozmiar papieru, wydruk czarno-biały lub kolorowy, drukowanie bez obramowania, układ (orientację) strony i liczbę kopii.
 - c Na karcie **Zaawansowane** można określić opcje drukowania dwustronnego i specjalnego układu strony oraz włączyć lub wyłączyć opcję **Automatyczne wyostrzenie obrazu**.
 - d Po wprowadzeniu zmian w oknie **Preferencje wydruku**, kliknij przycisk **OK** na dole ekranu, aby powrócić do okna dialogowego **Drukowanie**.
- 5 Kliknij przycisk **OK** lub **Drukuj**, w zależności od używanego programu i systemu operacyjnego.



Drukowanie fotografii

- 1 Załaduj papier foto stroną do drukowania (błyszczącą) skierowaną w dół. Więcej informacji można znaleźć w sekcji „Wtyczki dotyczące nośników ładowanych do podpórki papieru” na str. 26.
- 2 Upewnij się, że zainstalowany jest nabój kolorowy i nabój foto (sprzedawany osobno). Więcej informacji można znaleźć w sekcji „Wymiana naboju z atramentem” na str. 83.
- 3 W otwartym dokumencie kliknij kolejno polecenia **Plik**→ **Drukuj**.
- 4 Dostosuj ustawienia drukowania, klikając **Preferencje, Właściwości, Opcje**, lub **Ustawienia** (w zależności od programu i systemu operacyjnego).

Pojawi się okno dialogowe **Preferencje wydruku**.

- 5 Na karcie **Ustawienia drukowania** wybierz **Fotografia**, ustawienia rozdzielczości (dpi), typu i rodzaju papieru.
-  **UWAGA:** Do drukowania fotografii zaleca się papier foto/błyszczący lub powlekany.
- 6 Po zakończeniu dostosowywania ustawień drukowania, kliknij przycisk **OK**.
 - 7 Kliknij przycisk **OK** lub **Drukuj**, w zależności od używanego programu i systemu operacyjnego.
 - 8 Fotografie należy wyjmować z drukarki natychmiast po wydrukowaniu, aby zapobiec sklejanemu się fotografii lub rozmazywaniu atramentu.
-  **UWAGA:** Przed umieszczeniem fotografii w albumie (nie wklejanym) lub ramce należy odczekać wystarczająco długo, aby fotografie mogły całkowicie wyschnąć. Może to potrwać od 12 do 24 godzin, w zależności od warunków atmosferycznych. Przedłuży to trwałość odbitek.

Drukowanie fotografii bez obramowania

- 1 Załaduj papier foto/błyszczący do podpórki papieru i upewnij się, że strona do drukowania jest skierowana w dół. Więcej informacji można znaleźć w sekcji „Wytyczne dotyczące nośników ładowanych do podpórki papieru” na str. 26.
 - 2 Upewnij się, że zainstalowany jest nabój kolorowy i nabój foto (sprzedawany osobno). Więcej informacji można znaleźć w sekcji „Wymiana naboju z atramentem” na str. 83.
 - 3 W otwartym dokumencie kliknij kolejno polecenia **Plik** → **Drukuj**.
 - 4 Dostosuj ustawienia drukowania, klikając **Preferencje**, **Właściwości**, **Opcje**, lub **Ustawienia** (w zależności od programu i systemu operacyjnego).
Pojawi się okno dialogowe **Preferencje wydruku**.
 - 5 Na karcie **Ustawienia drukowania** wybierz **Fotografia**, ustawienia rozdzielczości (dpi), typu i rodzaju papieru oraz zaznacz pole **Bez oprogramowania**.
 - 6 Po zakończeniu dostosowywania ustawień drukowania, kliknij przycisk **OK**.
 - 7 Kliknij przycisk **OK** lub **Drukuj**, w zależności od używanego programu i systemu operacyjnego.
-  **UWAGA:** W niektórych programach konieczne może być także wybranie rozmiaru papieru bez obramowania.
-  **UWAGA:** Drukowanie bez obramowania jest wykonywane tylko przy użyciu papieru foto/błyszczącego. Wydruki na papierze innym niż foto mają dwumilimetrowy margines przy wszystkich krawędziach.

Drukowanie fotografii z aparatu obsługującego standard PictBridge

Drukarka obsługuje aparaty fotograficzne zgodne ze standardem PictBridge.

- 1 Jeden koniec kabla USB podłącz do aparatu.
- 2 Drugi koniec kabla USB włóż do portu PictBridge znajdującego się z przodu drukarki.

Zapoznaj się z informacjami dotyczącymi wyboru ustawień USB aparatu oraz korzystania z technologii PictBridge i podłączania za jej pomocą aparatu.

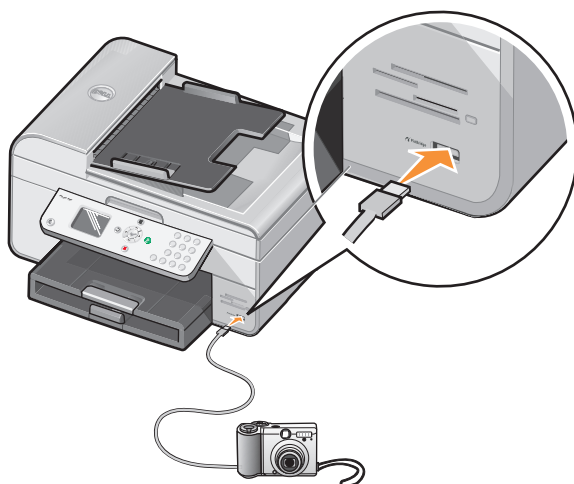

- 3 Włącz aparat cyfrowy.
Drukarka automatycznie przejdzie w tryb **PictBridge**.
- 4 Przed rozpoczęciem drukowania zapoznaj się z instrukcją dołączoną do aparatu.

 **UWAGA:** W przypadku wielu aparatów cyfrowych dostępne są dwa tryby USB do wyboru: komputer i drukarka (lub urządzenie z protokołem PTP). Do drukowania z aparatu ze standardem PictBridge należy używać ustawienia USB drukarka (lub PTP). Więcej informacji na ten temat można znaleźć w dokumentacji dostarczonej z aparatem.

Drukowanie fotografii z karty pamięci

W większości cyfrowych aparatów fotograficznych do zapisywania zdjęć wykorzystuje się karty pamięci. Drukarka Dell Photo AIO Printer 964 obsługuje następujące nośniki cyfrowe:

- CompactFlash Type I i II
- Memory Stick
- Memory Stick PRO
- Memory Stick Duo
- Microdrive
- SmartMedia
- Secure Digital
- MultiMediaCard
- xD-Picture Card

Karty pamięci należy wkładać etykietą do góry. Czytnik kart ma cztery gniazda, do których należy wkładać te nośniki, oraz małą kontrolkę, której miganie oznacza odczytywanie karty lub przesyłanie danych.

 **UWAGA:** Nie należy wyjmować karty podczas trwania odczytu. Może to spowodować uszkodzenie danych.

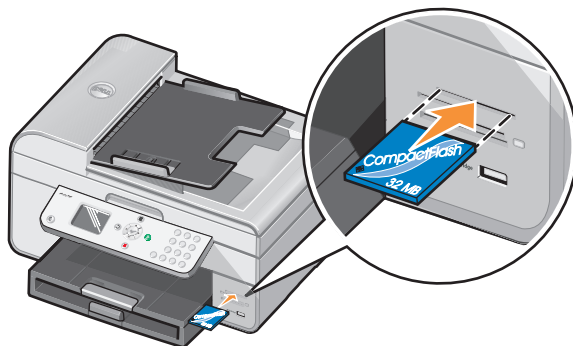

Złącze wykorzystywane do połączenia w standardzie PictBridge może również służyć do otwierania informacji przechowywanych w urządzeniach typu Flash Drive ze złączem USB. Urządzeniach typu Flash Drive ze złączem USB zaklasyfikowane do współpracy z tą drukarką są następujące:

- DELL – 256 MB High Speed USB 2.0 Memory Key, nr katalogowy 311-4341
- DELL – 128 MB High Speed USB 2.0 Memory Key, nr katalogowy 311-4340
- DELL – 64 MB High Speed USB 2.0 Memory Key, nr katalogowy 311-4339

Po włożeniu karty pamięci lub klucza pamięci USB drukarka automatycznie przełączy się na **Tryb fotograficzny**.













UWAGA: Nie należy wkładać jednocześnie więcej niż jednej karty pamięci lub jednego klucza USB.



UWAGA: Drukarka obsługuje format danych FAT32. Pliki zapisane w formacie NTFS powinny zostać przekonwertowane na format FAT32.



Przeglądanie lub drukowanie fotografii

- 1 Włóż kartę pamięci lub klucz USB.
Drukarka automatycznie przejdzie w **Tryb fotograficzny**.
- 2 Naciśnij przycisk **Wybierz** , aby wejść do menu **Tryb fotograficzny**.
- 3 W menu **Tryb fotograficzny** za pomocą przycisków **strzałek** w górę i w dół   przewiń do elementu *Przeglądaj i drukuj fotografie* i naciśnij przycisk **Wybierz** .
- 4 Przewijaj zdjęcia na karcie nośnika lub w aparacie, naciskając przyciski **strzałek** w lewo lub w prawo  .
- 5 Naciśnij przycisk **Wybierz** , aby wybrać zdjęcie do druku. Naciskaj przyciski **strzałek** w górę lub w dół  , aby określić liczbę kopii.
- 6 Naciśnij przycisk **Start** , aby rozpocząć drukowanie.



UWAGA: Tylko fotografie zapisane w formacie JPG mogą być drukowane bezpośrednio z karty pamięci lub klucza USB. Jeśli chcesz wydrukować zdjęcia zapisane na karcie pamięci lub kluczu pamięci USB w innym formacie, muszą być one najpierw przesłane do komputera.

Zapisywanie fotografii na komputerze

W menu **Tryb fotograficzny** za pomocą przycisków **strzałek** w górę i w dół   przewiń do elementu *Zapisz fotografie na komputerze* i naciśnij przycisk **Wybierz** .

Wszystkie fotografie z karty pamięci lub klucza USB zostaną przesłane do komputera i otwarte w programie Menedżer kart pamięci.



Wyświetlanie pokazu slajdów

Wszystkie fotografie przechowywane na karcie pamięci lub kluczu USB można przeglądać poprzez pokaz slajdów.

- 1 Włóż kartę pamięci lub klucz USB.

Drukarka automatycznie przejdzie w **Tryb fotograficzny**.

- 2 Naciśnij przycisk **Wybierz** , aby wejść do menu **Tryb fotograficzny**.

- 3 W menu **Tryb fotograficzny** za pomocą przycisków **strzałek** w górę i w dół   przewiń do elementu **Wyświetl pokaz slajdów** i naciśnij przycisk **Wybierz** .

Otwarte zostanie menu **pokazu slajdów**.

- 4 Określ szybkość pokazu slajdów i naciśnij przycisk **Wybierz** .

Na drukarce zostanie wyświetlona każda fotografia z karty nośnika lub aparatu cyfrowego.



Drukowanie wszystkich fotografii z karty nośnika lub klucza USB

Można również wydrukować wszystkie fotografie z karty nośnika bez ciągłego przechodzenia od jednej fotografii do następnej.

- 1 Włóż kartę pamięci lub klucz USB.

Drukarka automatycznie przejdzie w **Tryb fotograficzny**.

- 2 Naciśnij przycisk **Wybierz** , aby wejść do menu **Tryb fotograficzny**.

- 3 W menu **Tryb fotograficzny** za pomocą przycisków **strzałek** w górę i w dół   przewiń do elementu **Drukuj wszystkie foto** i naciśnij przycisk **Wybierz** .

Otworzy się menu **Drukuj wszystkie foto**.

- 4 Określ liczbę fotografii, które mają zostać wydrukowane na każdej stronie i naciśnij przycisk **Wybierz** .

- 5 Naciśnij przycisk **Start** .

 **UWAGA:** Tylko fotografie zapisane w formacie JPG mogą być drukowane bezpośrednio z karty pamięci lub klucza USB. Jeśli chcesz wydrukować zdjęcia zapisane na karcie pamięci w innym formacie, muszą być one najpierw przesłane do komputera.

Drukowanie posortowanych kopii dokumentu

Jeśli drukarka jest podłączona do komputera, można drukować czarno-białe lub kolorowe posortowane kopie. W celu drukowania posortowanych kopii:

- 1 Upewnij się, że papier został załadowany na podpórkę papieru.
- 2 W otwartym dokumencie kliknij kolejno polecenia **Plik**→ **Drukuj**.
- 3 Kliknij przycisk **Preferencje**, **Właściwości**, **Opcje** lub **Ustawienia** (w zależności od programu i systemu operacyjnego).

Pojawi się okno dialogowe **Preferencje wydruku**.

- 4 Na karcie **Ustawienia drukowania** wybierz liczbę kopii, które mają zostać wydrukowane.



UWAGA: Trzeba określić wartość większą niż jedna kopia, aby pole **Sortuj kopie** było aktywne.

- 5 Zaznacz pole **Sortuj kopie**.
- 6 Kliknij przycisk **OK** lub **Drukuj**.

Drukowanie od ostatniej strony

- 1 Upewnij się, że papier został załadowany na podpórkę papieru. Aby uzyskać pomoc na ten temat, zobacz „Zwykły papier należy ładować na podpórkę papieru” na str. 22.
- 2 W otwartym dokumencie kliknij kolejno polecenia **Plik**→ **Drukuj**.
- 3 Kliknij przycisk **Preferencje**, **Właściwości**, **Opcje** lub **Ustawienia** (w zależności od programu i systemu operacyjnego).

Pojawi się okno dialogowe **Preferencje wydruku**.

- 4 Na karcie **Ustawienia drukowania** wybierz pole **Drukuj od ostatniej strony**.
- 5 Kliknij przycisk **OK**.
- 6 Kliknij przycisk **OK** lub **Drukuj**, w zależności od używanego programu i systemu operacyjnego.

Drukowanie wielu stron na jednym arkuszu papieru

- 1 Upewnij się, że papier został załadowany na podpórkę papieru. Aby uzyskać pomoc na ten temat, zobacz „Zwykły papier należy ładować na podpórkę papieru” na str. 22.
- 2 W otwartym dokumencie kliknij kolejno polecenia **Plik**→ **Drukuj**.
- 3 Kliknij przycisk **Preferencje, Właściwości, Opcje** lub **Ustawienia** (w zależności od programu i systemu operacyjnego).
Pojawi się okno dialogowe **Preferencje wydruku**.
- 4 Na karcie **Zawansowane** wybierz z rozwijanego menu **Układ** opcję **Kilka stron na arkuszu**.
- 5 Wybierz liczbę stron, które mają zostać wydrukowane na każdym arkuszu.
- 6 Kliknij przycisk **OK**.
- 7 Kliknij przycisk **OK** lub **Drukuj**, w zależności od używanego programu i systemu operacyjnego.

Drukowanie obrazu jako plakatu wielostronicowego

- 1 Upewnij się, że papier został załadowany na podpórkę papieru. Aby uzyskać pomoc na ten temat, zobacz „Zwykły papier należy ładować na podpórkę papieru” na str. 22.
- 2 W otwartym pliku z obrazem kliknij kolejno polecenia: **Plik**→ **Drukuj**.
- 3 Kliknij przycisk **Preferencje, Właściwości, Opcje** lub **Ustawienia** (w zależności od programu i systemu operacyjnego).
Pojawi się okno dialogowe **Preferencje wydruku**.
- 4 Na karcie **Zaawansowane** wybierz opcję **Plakat** oraz ustaw jego rozmiar.
- 5 Kliknij przycisk **OK**.
- 6 Kliknij przycisk **OK** lub **Drukuj**, w zależności od używanego programu i systemu operacyjnego.

Drukowanie na wstędze

- 1 Połóż stos arkuszy wstęgi (20 arkuszy lub mniej) z przodu drukarki i włóż pierwszy arkusz.

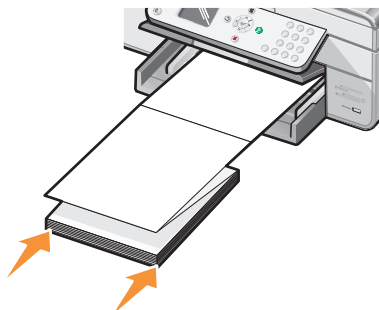

- 2 W otwartym dokumencie kliknij kolejno polecenia **Plik**→ **Drukuj**.
- 3 Kliknij przycisk **Preferencje**, **Właściwości**, **Opcje** lub **Ustawienia** (w zależności od programu i systemu operacyjnego).

Pojawi się okno dialogowe **Preferencje wydruku**.





- 4 Na karcie **Zawansowane** wybierz z rozwijanego menu **Układ** opcję **Wstęga**.
- 5 Kliknij przycisk **OK** lub **Drukuj**, w zależności od używanego programu i systemu operacyjnego.

 **UWAGA:** Po rozpoczęciu drukowania należy poczekać, aż przednia krawędź wstęgi zacznie wysuwać się z drukarki i wtedy delikatnie rozwinąć papier w kierunku podłogi z przodu drukarki.

Kopiowanie

Kopiować można za pomocą panelu operacyjnego drukarki lub za pomocą komputera.

Kopiowanie dokumentów za pomocą panelu operacyjnego

- 1 Włącz drukarkę.
- 2 Załaduj papier na podpórkę papieru. Więcej informacji można znaleźć w sekcji „Ładowanie papieru” na str. 22.
- 3 Załaduj oryginalny dokument. Aby uzyskać pomoc na ten temat, zobacz „Oryginalne dokumenty należy ładować do automatycznego podajnika dokumentów” na str. 24 lub „Umieszczanie oryginalnego dokumentu na szybie skanera” na str. 25.
- 4 W menu głównym za pomocą przycisków **strzałek** w górę i w dół   przewiń do elementu **Kopiowanie** i naciśnij przycisk **Wybierz** .
- 5 Wprowadź potrzebne zmiany w ustawieniach kopiowania.
- 6 Naciśnij przycisk **Start** .

Na wyświetlaczu pojawi się napis **Kopiowanie**.













UWAGA: Jeśli przycisk **Start**  zostanie naciśnięty bez wybrania koloru, kopia zostanie domyślnie wydrukowana w kolorze.

Kopiowanie dokumentów za pomocą komputera

- 1 Włącz komputer i drukarkę i upewnij się, że są połączone.
- 2 Załaduj papier. Więcej informacji można znaleźć w sekcji „Ładowanie papieru” na str. 22.
- 3 Otwórz pokrywę górną.
- 4 Połóż dokument na szybie skanera. Upewnij się, że lewy górny róg przedniej części obiektu jest wyrównany względem strzałki na drukarce. Więcej informacji można znaleźć w sekcji „Umieszczanie oryginalnego dokumentu na szybie skanera” na str. 25 lub „Oryginalne dokumenty należy ładować do automatycznego podajnika dokumentów” na str. 24.
- 5 Zamknij pokrywę górną.

- 6 Kliknij kolejno polecenia: **Start**→ **Programy** lub **Wszystkie programy**→ **Drukarki Dell**→ **Dell Photo AIO Printer 964**→ **Centrum urządzenia wielofunkcyjnego Dell**.
Zostanie otwarte **Centrum urządzenia wielofunkcyjnego Dell**.
- 7 Wybierz liczbę kopii (1–99) i ustawienie koloru.
- 8 Kliknij polecenie **Pokaż więcej ustawień kopiowania**, aby:
 - wybrać odpowiednią jakość kopii,
 - wybrać rozmiar pustej strony,
 - wybrać rozmiar oryginalnego dokumentu,
 - rozjaśnić lub przyciemnić dokument,
 - zmniejszyć lub powiększyć dokument.

Kopiowanie fotografii za pomocą panelu operacyjnego

- 1 Załaduj papier fotograficzny. Więcej informacji można znaleźć w sekcji „Wytyczne dotyczące nośników ładowanych do podpórki papieru” na str. 26.
- 2 Otwórz pokrywę górną.
- 3 Umieść fotografię na szybie.
- 4 Zamknij pokrywę górną.
- 5 W menu głównym za pomocą przycisków **strzałek** w górę i w dół   przewiń do elementu **Kopiowanie** i naciśnij przycisk **Wybierz** .
- 6 Za pomocą przycisków **strzałek** w górę i w dół   przewiń do elementu **Jakość** i naciśnij przycisk **Wybierz** .
- 7 Za pomocą przycisków **strzałek** w górę i w dół   przewiń do elementu **Foto** i naciśnij przycisk **Wybierz** .
- 8 Naciśnij przycisk **Start** .

Kopiowanie fotografii za pomocą komputera

- 1 Włącz komputer i drukarkę i upewnij się, że są połączone.
- 2 Załaduj papier fotograficzny stroną do drukowania skierowaną w górę. Więcej informacji można znaleźć w sekcji „Wytyczne dotyczące nośników ładowanych do podpórki papieru” na str. 26.
- 3 Połóż dokument na szybie skanera stroną do skopiowania w dół. Upewnij się, że lewy górny róg przedniej części obiektu jest wyrównany względem strzałki na drukarce. Więcej informacji można znaleźć w sekcji „Umieszczanie oryginalnego dokumentu na szybie skanera” na str. 25.

- 4 Kliknij kolejno polecenia: **Start**→ **Programy** lub **Wszystkie programy**→ **Drukarki Dell**→ **Dell Photo AIO Printer 964**→ **Centrum urządzenia wielofunkcyjnego Dell**.
Zostanie otwarte **Centrum urządzenia wielofunkcyjnego Dell**.
- 5 Kliknij przycisk **Podgląd**.
- 6 Dostosuj położenie linii przerywanych tak, aby z obrazu dokładnie wyodrębnić część, która ma zostać wydrukowana.
- 7 W sekcji **Kopiowanie** wybierz liczbę kopii oraz kolor fotografii.
- 8 Aby dostosować fotografię, kliknij przycisk **Pokaż więcej ustawień kopiowania**.
- 9 Po zakończeniu dostosowywania ustawień, kliknij przycisk **Kopiuj**.

Sortowanie kopii za pomocą panelu operacyjnego

Jeśli drukarka jest używana bez komputera, w celu drukowania posortowanych kopii należy wykonać następujące czynności:

- 1 Załaduj papier na podpórkę papieru. Aby uzyskać pomoc na ten temat, zobacz „Zwykły papier należy ładować na podpórkę papieru” na str. 22.
- 2 Załaduj oryginalny dokument. Aby uzyskać pomoc na ten temat, zobacz „Oryginalne dokumenty należy ładować do automatycznego podajnika dokumentów” na str. 24 lub Umieszczanie oryginalnego dokumentu na szybie skanera.
- 3 W menu głównym za pomocą przycisków **strzałek** w górę i w dół **^** **▼** przewiń do elementu **Kopiowanie** i naciśnij przycisk **Wybierz** **⊙**.
- 4 Za pomocą przycisków **strzałek** w górę i w dół **^** **▼** przewiń do elementu **Sortuj** i naciśnij przycisk **Wybierz** **⊙**.
- 5 Wybierz wartość **Tak** i naciśnij przycisk **Wybierz** **⊙**.
- 6 Naciśnij przycisk **Start** **▶**.

Zmiana ustawień kopiowania

- 1 Kliknij kolejno polecenia: **Start**→ **Programy** lub **Wszystkie programy**→ **Drukarki Dell**→ **Dell Photo AIO Printer 964**→ **Centrum urządzenia wielofunkcyjnego Dell**.
Zostanie otwarte **Centrum urządzenia wielofunkcyjnego Dell**.
- 2 Wybierz liczbę kopii i ustawienie koloru.
- 3 Kliknij polecenie **Pokaż więcej ustawień kopiowania**, aby:
 - wybrać odpowiednią jakość kopii,
 - wybrać rozmiar pustej strony,
 - wybrać rozmiar oryginalnego dokumentu,
 - rozjaśnić lub przyciemnić dokument,
 - zmniejszyć lub powiększyć dokument.
- 4 Kliknij przycisk **Zaawansowane**, aby zmienić opcje, takie jak Rozmiar papieru lub Jakość.
- 5 Zmiany można wprowadzać za pomocą następujących kart:





Karta:	Pozwala:
Drukuj	<ul style="list-style-type: none"> • wybrać rozmiar i rodzaj papieru, • wybrać opcje drukowania bez obramowania, • wybrać jakość wydruku.
Skanuj	<ul style="list-style-type: none"> • określić głębokość koloru i rozdzielczość skanowania, • automatycznie przycinać skanowany obraz.
Poprawianie obrazu	<ul style="list-style-type: none"> • wyostrzyć zamazane obrazy, • dostosować jasność obrazu, • dostosować ustawienie krzywej korekcji kolorów (gamma) obrazu.
Siatka rastra	<ul style="list-style-type: none"> • złagodzić przekształcenie obrazu w odcieniach szarości na czarno-biały wzór punktowy (symulacja kolorów), • usunąć wzory z czasopism lub gazet (usuwanie półtonów), określić, czy strona ma być przetwarzana z najlepszą jakością czy najlepszą szybkością, • zredukować szum tła na kolorowych dokumentach.

- 6 Po zakończeniu dostosowywania ustawień kopiowania kliknij przycisk **OK**, a następnie kliknij przycisk **Kopiuj**.

Skanowanie

Za pomocą drukarki można skanować, korzystając z panelu operacyjnego drukarki lub oprogramowania drukarki.

Za pomocą panelu operacyjnego

- 1 Włącz komputer i drukarkę i upewnij się, że są połączone.
- 2 Załaduj oryginalny dokument. Aby uzyskać pomoc na ten temat, zobacz „Oryginalne dokumenty należy ładować do automatycznego podajnika dokumentów” na str. 24 lub „Umieszczanie oryginalnego dokumentu na szybie skanera” na str. 25.
- 3 W menu głównym za pomocą przycisków **strzałek** w górę i w dół   przewiń do elementu **Skonowanie** i naciśnij przycisk **Wybierz** .
- 4 Wprowadź konieczne zmiany w ustawieniach skanowania i naciśnij przycisk **Wybierz** .

Za pomocą oprogramowania drukarki

- 1 Włącz komputer i drukarkę i upewnij się, że są połączone.
 - 2 Załaduj oryginalny dokument. Aby uzyskać pomoc na ten temat, zobacz „Oryginalne dokumenty należy ładować do automatycznego podajnika dokumentów” na str. 24 lub „Umieszczanie oryginalnego dokumentu na szybie skanera” na str. 25.
 - 3 Kliknij kolejno polecenia: **Start** → **Programy** lub **Wszystkie programy** → **Drukarki Dell** → **Dell Photo AIO Printer 964** → **Centrum urządzenia wielofunkcyjnego Dell**.
Zostanie otwarte **Centrum urządzenia wielofunkcyjnego Dell**.
 - 4 Kliknij przycisk **Podgląd**, aby zobaczyć obraz do zeskanowania.
-  **UWAGA:** Jeśli rozmiar skanowanego obiektu (znajdujący się na dole okna podglądu z prawej strony) jest wyświetlany na czerwono, oznacza to, że dostępne zasoby systemowe są zbyt małe, by wykonać skanowanie w wybranej rozdzielczości lub rozmiarze. W celu usunięcia tego problemu zmniejsz rozdzielczość lub rozmiar obszaru skanowania.
- 5 Ustaw przerywane linie dokładnie wokół tej części obrazu, którą chcesz zeskanować.
 - 6 W rozwijanym menu **Wyślij zeskanowany obraz do:** wybierz program, do którego ma zostać wysłany zeskanowany obraz.

- 7 Aby dostosować ustawienia skanowania, kliknij opcję **Pokaż więcej ustawień skanowania**.
- 8 Po zakończeniu dostosowywania obrazu kliknij przycisk **Skanuj**.

Skonowanie fotografii

- 1 Włącz komputer i drukarkę i upewnij się, że są połączone.
- 2 Załaduj oryginalny dokument. Aby uzyskać pomoc na ten temat, zobacz „Umieszczanie oryginalnego dokumentu na szybie skanera” na str. 25.
- 3 Kliknij kolejno polecenia: **Start**→ **Programy** lub **Wszystkie programy**→ **Drukarki Dell**→ **Dell Photo AIO Printer 964**→ **Centrum urządzenia wielofunkcyjnego Dell**.

Zostanie otwarte **Centrum urządzenia wielofunkcyjnego Dell**.



UWAGA: Program **Centrum urządzenia wielofunkcyjnego Dell** można także otworzyć za pomocą panelu operacyjnego drukarki. Gdy drukarka pracuje w trybie Skanowanie, naciśnij przycisk **Start** . Program **Centrum urządzenia wielofunkcyjnego Dell** otworzy się w komputerze.

- 4 Kliknij przycisk **Podgląd**, aby zobaczyć obraz do zeskanowania.



UWAGA: Jeśli rozmiar skanowanego obiektu (znajdujący się na dole okna podglądu z prawej strony) jest wyświetlany na czerwono, oznacza to, że dostępne zasoby systemowe są zbyt małe, by wykonać skanowanie w wybranej rozdzielczości lub rozmiarze. W celu usunięcia tego problemu zmniejsz rozdzielczość lub rozmiar obszaru skanowania.

- 5 Ustaw przerywane linie dokładnie wokół tej części fotografii, którą chcesz zeskanować.
- 6 W rozwijanym menu **Wyślij zeskanowany obraz do:** wybierz program fotograficzny, z którego chcesz skorzystać.



UWAGA: Jeśli żądanego programu nie ma na liście, w rozwijanym menu wybierz **Wyszukaj więcej...** Na następnym ekranie kliknij **Dodaj**, aby znaleźć żądany program i dodać go do listy.

- 7 Aby dostosować ustawienia skanowania, kliknij opcję **Pokaż więcej ustawień skanowania**.
- 8 Wprowadź potrzebne zmiany w ustawieniach.
- 9 Po zakończeniu dostosowywania obrazu kliknij przycisk **Skanuj**.

Po zakończeniu przetwarzania dokumentu zostanie on otwarty za pomocą wybranego programu.



Skanywanie do komputera za pośrednictwem sieci

1 Upewnij się, że komputer jest podłączony do sieci.

 **UWAGA:** Drukarki firmy Dell można podłączać do sieci tylko za pomocą adaptera sieciowego Dell Network Adapter (sprzedawanego osobno).

2 Upewnij się, że drukarka i komputer są włączone.

3 Załaduj oryginalny dokument. Aby uzyskać pomoc na ten temat, zobacz „Oryginalne dokumenty należy ładować do automatycznego podajnika dokumentów” na str. 24 lub „Umieszczanie oryginalnego dokumentu na szybie skanera” na str. 25.

4 W menu głównym za pomocą przycisków **strzałek** w górę i w dół   przewiń do elementu **Skanywanie** i naciśnij przycisk **Wybierz** .

Drukarka automatycznie wykryje, czy jest podłączona do sieci. Jeśli jest podłączona do sieci, pojawi się ekran **wyboru hosta**. Jeśli nie jest podłączona do sieci, pojawi się menu **Tryb skanowania**.

5 Na **ekranie wyboru hosta** zaznacz komputer, do którego ma zostać wysłany dokument, i naciśnij przycisk **Wybierz** .

6 Wprowadź czterocyfrowy numer PIN określony dla komputera hosta.

 **UWAGA:** Numer ten można znaleźć w prawym górnym rogu strony głównej urządzenia wielofunkcyjnego. Aby uzyskać pomoc na ten temat, zobacz „Korzystanie z programu Centrum urządzenia wielofunkcyjnego Dell” na str. 73. Numer PIN nie jest wymagany domyślnie; monit o jego podanie pojawia się, tylko jeżeli został on utworzony.

7 Naciśnij przycisk **Wybierz** .

Zostanie wyświetlone menu **Tryb skanowania**.



Skonowanie wielu stron lub obrazów

 **UWAGA:** Niektóre programy nie obsługują jednorazowego skanowania wielu stron.

Można skanować wiele obrazów na raz, aby zaoszczędzić czas:

- 1 Umieść pierwszy arkusz na szybie skanera. Więcej informacji można znaleźć w sekcji „Umieszczanie oryginalnego dokumentu na szybie skanera” na str. 25.
- 2 Kliknij kolejno polecenia: **Start** → **Programy** lub **Wszystkie programy** → **Drukarki Dell** → **Dell Photo AIO Printer 964** → **Centrum urządzenia wielofunkcyjnego Dell**.

Zostanie otwarte **Centrum urządzenia wielofunkcyjnego Dell**.

 **UWAGA:** Program **Centrum urządzenia wielofunkcyjnego Dell** można także otworzyć za pomocą panelu operacyjnego drukarki. Gdy drukarka pracuje w trybie Skanowanie, naciśnij przycisk **Start** . Program **Centrum urządzenia wielofunkcyjnego Dell** otworzy się w komputerze.

- 3 W rozwijanym menu **Wyślij zeskanowany obraz do:** wybierz program, z którego chcesz skorzystać.
- 4 W sekcji **Skanowanie** kliknij polecenie **Pokaż więcej ustawień skanowania**.
- 5 Kliknij przycisk **Zaawansowane**.
- 6 Kliknij przycisk **Wyświetl zaawansowane ustawienia skanowania**, aby zmienić opcje zaawansowane.

Zostanie wyświetlone okno dialogowe **Zaawansowane ustawienia skanowania**.

- 7 Na karcie **Skanowanie** kliknij polecenie **Skanuj kilka obiektów przed utworzeniem obrazu wyjściowego**.
- 8 Kliknij przycisk **OK**.
- 9 Po zakończeniu dostosowywania ustawień kliknij przycisk **Skanuj**.

Po zakończeniu skanowania pierwszej strony zostanie wyświetlony monit o podanie następnej strony.

- 10 Umieść następny arkusz na szybie skanera i kliknij przycisk **Tak**. Powtarzaj te czynności, aż zostanie zakończone skanowanie wszystkich stron.
- 11 Po zakończeniu kliknij przycisk **Nie**. Zostanie otwarty program ze wszystkimi zeskanowanymi stronami.

Edytowanie zeskanowanego tekstu przy użyciu funkcji optycznego rozpoznawania znaków (OCR)

Oprogramowanie do optycznego rozpoznawania znaków (OCR) konwertuje zeskanowany obraz do formatu tekstu, który można edytować za pomocą programów do przetwarzania tekstu.



UWAGA: Należy upewnić się, że oprogramowanie OCR zainstalowano na komputerze. Kopię oprogramowania OCR dostarczono wraz z drukarką i powinna ona zostać zainstalowana podczas instalacji sterowników.

- 1 Załaduj oryginalny dokument. Aby uzyskać pomoc na ten temat, zobacz „Oryginalne dokumenty należy ładować do automatycznego podajnika dokumentów” na str. 24 lub „Umieszczanie oryginalnego dokumentu na szybie skanera” na str. 25.
- 2 Kliknij kolejno polecenia: **Start** → **Programy** lub **Wszystkie programy** → **Drukarki Dell** → **Dell Photo AIO Printer 964** → **Centrum urządzenia wielofunkcyjnego Dell**.

Zostanie otwarte **Centrum urządzenia wielofunkcyjnego Dell**.



UWAGA: Program **Centrum urządzenia wielofunkcyjnego Dell** można także otworzyć za pomocą panelu operacyjnego drukarki. Gdy drukarka pracuje w trybie Skanowanie, naciśnij przycisk **Start** . Program **Centrum urządzenia wielofunkcyjnego Dell** otworzy się w komputerze.



- 3 Z rozwijanego menu **Wyślij zeskanowany obraz do:** wybierz edytor tekstu lub program przetwarzania tekstu.
- 4 Z rozwijanego menu **W jaki sposób skanowany obraz ma być użyty?** wybierz **Edycja tekstu (OCR i 300 DPI)**.
- 5 Kliknij przycisk **Skanuj**.
Zostanie wyświetlony zeskanowany tekst.
- 6 Edytuj dokument.
- 7 Zapisz dokument.

Edytowanie zeskanowanych obrazów

Obraz można dostosować za pomocą większości programów graficznych.

- 1 Kliknij kolejno polecenia: **Start**→ **Programy** lub **Wszystkie programy**→ **Drukarki Dell**→ **Dell Photo AIO Printer 964**→ **Centrum urządzenia wielofunkcyjnego Dell**.

Zostanie otwarte **Centrum urządzenia wielofunkcyjnego Dell**.

 **UWAGA:** Program **Centrum urządzenia wielofunkcyjnego Dell** można także otworzyć za pomocą panelu operacyjnego drukarki. Gdy drukarka pracuje w trybie Skanowanie, naciśnij przycisk **Start** . Program **Centrum urządzenia wielofunkcyjnego Dell** otworzy się w komputerze.

- 2 W rozwijanym menu **Wyślij zeskanowany obraz do:** wybierz program, do którego ma zostać wysłany zeskanowany obraz.
- 3 Kliknij przycisk **Skanuj**.

Po zakończeniu przetwarzania obrazu zostanie on otwarty za pomocą wybranego programu.

- 4 Edytuj obraz za pomocą narzędzi dostępnych w programie.

Możliwe jest:



- usuwanie efektu czerwonych oczu,
- przycinanie obrazu,
- dodawanie tekstu do obrazu,
- dostosowywanie jasności i kontrastu obrazu.

Przydatne informacje można znaleźć w dokumentacji używanego programu graficznego.

Zapisywanie obrazu na komputerze

- 1 Kliknij kolejno polecenia: **Start**→ **Programy** lub **Wszystkie programy**→ **Drukarki Dell**→ **Dell Photo AIO Printer 964**→ **Centrum urządzenia wielofunkcyjnego Dell**.

Zostanie otwarte **Centrum urządzenia wielofunkcyjnego Dell**.

 **UWAGA:** Program **Centrum urządzenia wielofunkcyjnego Dell** można także otworzyć za pomocą panelu operacyjnego drukarki. Gdy drukarka pracuje w trybie Skanowanie, naciśnij przycisk **Start** . Program **Centrum urządzenia wielofunkcyjnego Dell** otworzy się w komputerze.



- 2 W sekcji **Narzędzia zwiększające wydajność** kliknij przycisk **Zapisz obraz na komputerze**.
- 3 Postępuj zgodnie z instrukcjami wyświetlanymi na ekranie komputera, aby zapisać obraz na komputerze.

Przesyłanie zeskanowanych obrazów lub dokumentów pocztą e-mail

W celu wysłania zeskanowanych fotografii lub dokumentów pocztą e-mail:

- 1 Załaduj oryginalny dokument. Aby uzyskać pomoc na ten temat, zobacz „Oryginalne dokumenty należy ładować do automatycznego podajnika dokumentów” na str. 24 lub „Umieszczanie oryginalnego dokumentu na szybie skanera” na str. 25.
- 2 Kliknij kolejno polecenia: **Start**→ **Programy** lub **Wszystkie programy**→ **Drukarki Dell**→ **Dell Photo AIO Printer 964**→ **Centrum urządzenia wielofunkcyjnego Dell**.

Zostanie otwarte **Centrum urządzenia wielofunkcyjnego Dell**.

 **UWAGA:** Program **Centrum urządzenia wielofunkcyjnego Dell** można także otworzyć za pomocą panelu operacyjnego drukarki. Gdy drukarka pracuje w trybie Skanowanie, naciśnij przycisk **Start** . Program **Centrum urządzenia wielofunkcyjnego Dell** otworzy się w komputerze.

- 3 Kliknij przycisk **Podgląd**.

 **UWAGA:** Jeśli rozmiar skanowanego obiektu (znajdujący się na dole okna podglądu z prawej strony) jest wyświetlany na czerwono, oznacza to, że dostępne zasoby systemowe są zbyt małe, by wykonać skanowanie w wybranej rozdzielczości lub rozmiarze. W celu usunięcia tego problemu zmniejsz rozdzielczość lub rozmiar obszaru skanowania.

- 4 W sekcji **Narzędzia zwiększające wydajność** kliknij opcję **Wyślij obraz lub dokument pocztą e-mail**.
- 5 Dokonaj odpowiedniego wyboru w menu **Co jest skanowane?**
- 6 Postępuj zgodnie z instrukcjami wyświetlanymi na ekranie komputera, aby przygotować fotografię lub dokument do wysłania.
- 7 Kliknij przycisk **Dołącz**.
- 8 Napisz notatkę, która zostanie dołączona do fotografii, a następnie wyślij wiadomość.

 **UWAGA:** W przypadku problemów należy skorzystać z pomocy do programu obsługującego pocztę elektroniczną.

Powiększanie i zmniejszanie obrazów lub dokumentów

Jeśli drukarka jest używana z komputerem, dokument można powiększyć lub zmniejszyć w zakresie od 25 do 400% przy użyciu Centrum urządzenia wielofunkcyjnego Dell.

Jeśli drukarka jest używana *bez* komputera, dokument można powiększyć lub zmniejszyć procentowo, a także za pomocą opcji Dopasuj dostępnej na panelu operacyjnym.

- 1 Załaduj papier na podpórkę papieru. Aby uzyskać pomoc na ten temat, zobacz „Zwykły papier należy ładować na podpórkę papieru” na str. 22.
- 2 Załaduj oryginalny dokument. Aby uzyskać pomoc na ten temat, zobacz „Umieszczanie oryginalnego dokumentu na szybie skanera” na str. 25 lub „Oryginalne dokumenty należy ładować do automatycznego podajnika dokumentów” na str. 24.
- 3 Kliknij kolejno polecenia: **Start** → **Programy** lub **Wszystkie programy** → **Drukarki Dell** → **Dell Photo AIO Printer 964** → **Centrum urządzenia wielofunkcyjnego Dell**.

Zostanie otwarte **Centrum urządzenia wielofunkcyjnego Dell**.



UWAGA: Program **Centrum urządzenia wielofunkcyjnego Dell** można także otworzyć za pomocą panelu operacyjnego drukarki. Gdy drukarka pracuje w trybie Skanowanie, naciśnij przycisk **Start** . Program **Centrum urządzenia wielofunkcyjnego Dell** otworzy się w komputerze.

- 4 Kliknij przycisk **Podgląd**.



UWAGA: Jeśli rozmiar skanowanego obiektu (znajdujący się na dole okna podglądu z prawej strony) jest wyświetlany na czerwono, oznacza to, że dostępne zasoby systemowe są zbyt małe, by wykonać skanowanie w wybranej rozdzielczości lub rozmiarze. W celu usunięcia tego problemu zmniejsz rozdzielczość lub rozmiar obszaru skanowania.

- 5 W sekcji **Narzędzia zwiększające wydajność** wybierz opcję **Powiększ lub zmniejsz obraz**.
- 6 Postępuj zgodnie z instrukcjami wyświetlanymi na ekranie komputera, aby wybrać rozmiar obrazu.
- 7 Po zakończeniu dostosowywania obrazu kliknij przycisk **Drukuj**.

Faksowanie

Wysyłanie faksów *nie* wymaga podłączenia drukarki do komputera. Z podstawowych funkcji faksu można korzystać za pomocą panelu operacyjnego. Patrz „Korzystanie z faksu za pomocą panelu operacyjnego” na str. 55.

 **UWAGA:** Instrukcje dotyczące wysyłania faksów z aplikacji komputerowych znajdują się w części „Wysyłanie faksów z komputera” na str. 59.

Podłączanie sprzętu do drukarki

Sprzęt	Umożliwia	Patrz sekcja
<ul style="list-style-type: none"> drukarka przewód telefoniczny (dołączony) 	kopiowanie, wysyłanie i odbieranie faksów bez pomocy komputera	„Bezpośrednie podłączenie do linii telefonicznej” na str. 52
<ul style="list-style-type: none"> drukarka telefon (sprzedawany osobno) dwa przewody telefoniczne (jeden dołączony) 	<ul style="list-style-type: none"> korzystanie z linii faksu jak z normalnej linii telefonicznej ustawienie drukarki w miejscu, w którym znajduje się telefon kopiowanie, wysyłanie i odbieranie faksów bez pomocy komputera 	„Podłączanie do telefonu” na str. 52
<ul style="list-style-type: none"> drukarka telefon (sprzedawany osobno) automatyczna sekretarka (sprzedawana osobno) trzy przewody telefoniczne (jeden dołączony) 	odbieranie przychodzących wiadomości głosowych oraz faksów	„Podłączanie do automatycznej sekretarki” na str. 53
<ul style="list-style-type: none"> drukarka telefon (sprzedawany osobno) modem komputerowy (sprzedawany osobno) trzy przewody telefoniczne (jeden dołączony) kabel USB (sprzedawany osobno) 	zwiększenie liczby wyjść dla połączenia telefonicznego	„Podłączanie do modemu komputerowego” na str. 54

 **UWAGA:** Dostarczony przewód telefoniczny musi być podłączony do właściwego złącza.

Bezpośrednie podłączenie do linii telefonicznej

Przewód telefoniczny wychodzący ze złącza faksu w drukarce (FAX – złącza po lewej stronie) należy podłączyć do ściennego gniazdka telefonicznego.

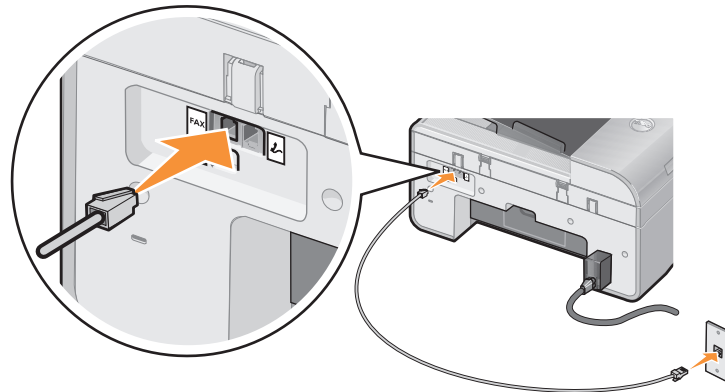

- 1 Podłącz jeden koniec przewodu telefonicznego do złącza faksu w drukarce (FAX – złącze po lewej stronie).
- 2 Drugi koniec przewodu telefonicznego podłącz do działającego ściennego gniazdka telefonicznego.

Podłączenie do telefonu

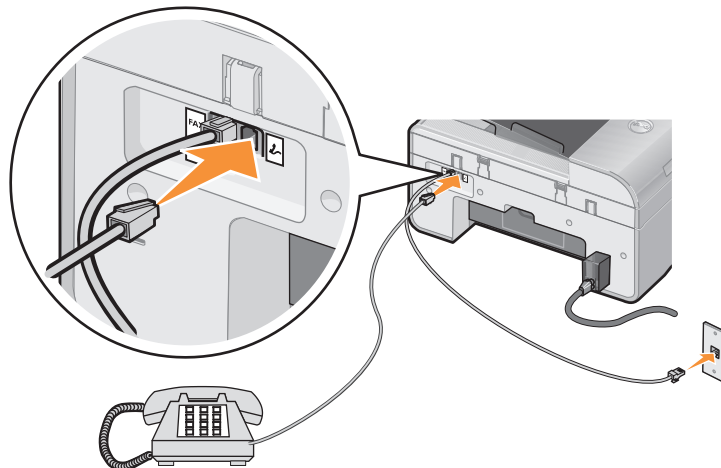

Podłącz telefon do drukarki, aby korzystać z linii faksu jak ze zwykłej linii telefonicznej.

- 1 Przewód telefoniczny wychodzący ze złącza faksu w drukarce (FAX – złącza po lewej stronie) należy podłączyć do ściennego gniazdka telefonicznego.

- 2 Wyjmij ochronną zatyczkę z gniazdka telefonicznego (📞 – złącza po prawej stronie) znajdującego się z tyłu drukarki.
- 3 Podłącz przewód telefoniczny wychodzący z telefonu do gniazdka telefonicznego w drukarce (📞 – złącze po prawej stronie).

UWAGA: Jeśli w danym kraju stosowana jest szeregowa komunikacja telefoniczna (np. w Niemczech, Szwecji, Danii, Austrii, Belgii, Włoszech, Francji i Szwajcarii), należy wyjąć niebieską zatyczkę z lewego złącza (📞) i włożyć dostarczony żółty terminator, aby zapewnić poprawne działanie faksu. W takim przypadku nie będzie można używać tego portu do podłączania dodatkowych urządzeń.

Podłączanie do automatycznej sekretarki

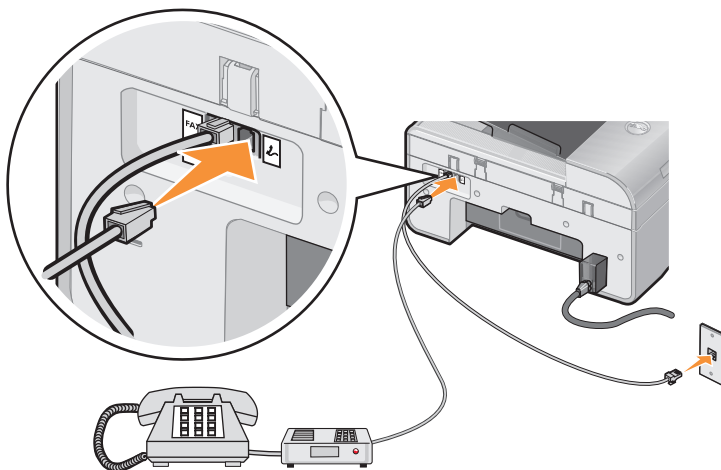

- 1 Przewód telefoniczny wychodzący ze złącza faksu w drukarce (FAX – złącza po lewej stronie) należy podłączyć do ściennego gniazdka telefonicznego.
- 2 Wyjmij ochronną zatyczkę z gniazdka telefonicznego (📞 – złącza po prawej stronie) znajdującego się z tyłu drukarki.
- 3 Podłącz przewód telefoniczny wychodzący z telefonu do automatycznej sekretarki.
- 4 Podłącz przewód telefoniczny wychodzący z automatycznej sekretarki do gniazdka telefonicznego w drukarce (📞 – złącze po prawej stronie).

UWAGA: Jeśli w danym kraju stosowana jest szeregowa komunikacja telefoniczna (np. w Niemczech, Szwecji, Danii, Austrii, Belgii, Włoszech, Francji i Szwajcarii), należy wyjąć niebieską zatyczkę z prawego złącza (📞) i włożyć dostarczony żółty terminator, aby zapewnić poprawne działanie faksu. W takim przypadku nie będzie można używać tego portu do podłączania dodatkowych urządzeń.

Podłączanie do modemu komputerowego

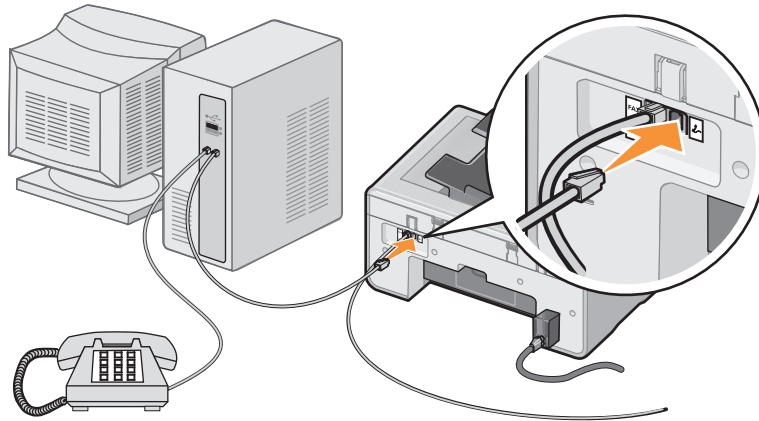

- 1 Przewód telefoniczny wychodzący ze złącza faksu w drukarce (FAX – złącza po lewej stronie) należy podłączyć do ściennego gniazdka telefonicznego.
- 2 Wyjmij ochronną zatyczkę z gniazdka telefonicznego (📞 – złącza po prawej stronie) znajdującego się z tyłu drukarki.
- 3 Podłącz przewód telefoniczny wychodzący z telefonu do modemu komputerowego.
- 4 Podłącz przewód telefoniczny wychodzący z modemu komputerowego do gniazdka telefonicznego w drukarce (📞 – złącze po prawej stronie).

UWAGA: Jeśli w danym kraju stosowana jest szeregową komunikacją telefoniczną (np. w Niemczech, Szwecji, Danii, Austrii, Belgii, Włoszech, Francji i Szwajcarii), należy wyjąć niebieską zatyczkę z prawego złącza (📞) i włożyć dostarczony żółty terminator, aby zapewnić poprawne działanie faksu. W takim przypadku nie będzie można używać tego portu do podłączania dodatkowych urządzeń.

Co należy zrobić w przypadku korzystania z linii DSL (ang. digital subscriber line – cyfrowa linia abonencka)?

Protokół DSL umożliwia przesyłanie cyfrowych danych do komputera za pomocą linii telefonicznej. Urządzenie Dell Photo AIO Printer 964 jest przeznaczone do korzystania z danych analogowych. W przypadku korzystania z funkcji faksu za pomocą linii telefonicznej podłączonej do modemu DSL należy zainstalować filtr DSL, aby uniknąć zakłóceń sygnału analogowego modemu faksowego.

- 1 Podłącz filtr DSL do aktywnej linii telefonicznej.
- 2 Podłącz drukarkę bezpośrednio do wyjścia filtra DSL.



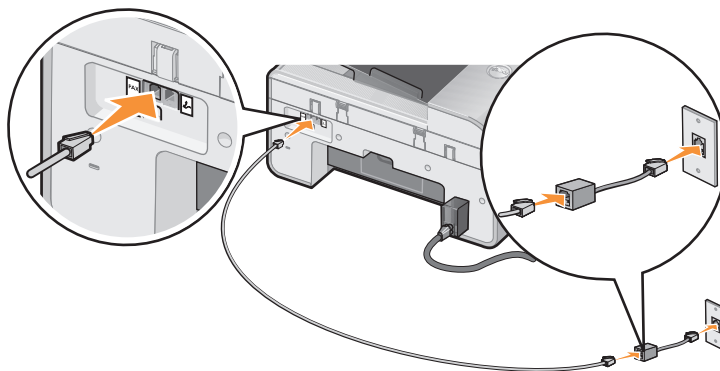

UWAGA: Nie należy instalować żadnych rozgałęźników pomiędzy filtrem DSL a drukarką. W razie konieczności dodatkową pomoc można uzyskać u operatora linii DSL.

 **UWAGA:** Modemy ISDN (ang. integrated services digital network – sieć cyfrowa ze zintegrowanymi usługami) i modemy kablowe nie są modemami faksowymi i za ich pomocą nie można korzystać z funkcji faksowania.



Korzystanie z faksu za pomocą panelu operacyjnego







Wysyłanie faksu

- 1 Upewnij się, że drukarka jest włączona i że aktywna linia telefoniczna jest podłączona do złącza faksu w drukarce (FAX – złącze po lewej stronie).
- 2 Umieść dokument na szybie skanera lub w podajniku ADF. Aby uzyskać pomoc na ten temat, zobacz „Umieszczanie oryginalnego dokumentu na szybie skanera” na str. 25 lub „Oryginalne dokumenty należy ładować do automatycznego podajnika dokumentów” na str. 24.
- 3 W menu głównym za pomocą przycisków **strzałek** w górę i w dół   przewiń do elementu Faks i naciśnij przycisk **Wybierz** .
- 4 Wprowadź numer faksu za pomocą klawiatury.
Kolejne cyfry zostaną wyświetlone w oknie numeru faksu.
- 5 Naciśnij przycisk **Start** .

Drukarka zeskanuje dokument i wyśle faks do wprowadzonego numeru. Po zakończeniu transmisji drukarka wydaje krótkie sygnały dźwiękowe, informujące o zakończeniu wysyłania faksu.

Wysyłanie rozgłaszanego faksu











Funkcja rozgłaszanego faksu umożliwia wysłanie faksu jednocześnie do wielu adresatów. Można wprowadzić do 30 różnych numerów.

- 1 Upewnij się, że drukarka jest włączona i że aktywna linia telefoniczna jest podłączona do złącza faksu w drukarce (FAX – złącze po lewej stronie).
 - 2 Umieść dokument na szybie skanera lub w podajniku ADF. Aby uzyskać pomoc na ten temat, zobacz „Umieszczanie oryginalnego dokumentu na szybie skanera” na str. 25 lub „Oryginalne dokumenty należy ładować do automatycznego podajnika dokumentów” na str. 24.
 - 3 W menu głównym za pomocą przycisków **strzałek** w górę i w dół   przewiń do elementu **Faks** i naciśnij przycisk **Wybierz** .
 - 4 Wprowadź numer faksu za pomocą klawiatury.
Kolejne cyfry zostaną wyświetlone w oknie numeru faksu.
 - 5 Naciśnij przycisk **strzałki** w dół , aby przejść do następnego pola numeru faksu.
 - 6 Wprowadź numer faksu za pomocą klawiatury.
 - 7 Powtarzaj te czynności, aż zostaną wprowadzone wszystkie numery, pod które faks ma zostać wysłany.
-  **UWAGA:** Do wyboru numerów telefonicznych można również użyć funkcji Książka telefoniczna lub Historia pon. wyb. numeru. Wszystkie wybrane lub wprowadzone numery są dodawane do listy numerów, na które faks ma zostać rozesłany, aż do naciśnięcia przycisku **Start** .
- 8 Naciśnij przycisk **Start** .



Po rozpoczęciu procesu wysyłania faksu drukarka wybierze pierwszy numer, ustanowi połączenie, wyśle faks, przerwie połączenie i przejdzie do następnego numeru na liście. Procedura ta będzie powtarzana, aż do wysłania faksów pod wszystkie numery na liście. Jeśli drukarka nie będzie mogła ustanowić połączenia z którymś z numerów, przejdzie do następnego numeru na liście. Numer, z którym nie ustanowiono połączenia, zostanie przesunięty na koniec listy. Po wysłaniu faksu pod pozostałe numery na liście, drukarka ponownie spróbuje połączyć się z tym numerem.

 **UWAGA:** W przypadku gdy nie będzie można ustanowić połączenia z niektórymi numerami, drukarka będzie ponownie próbowała nawiązać z nimi połączenie, zgodnie z liczbą prób ustanowioną w menu **Wybieranie i wysyłanie**.



Automatyczne odbieranie faksu

- 1 Upewnij się, że drukarka jest włączona i że aktywna linia telefoniczna jest podłączona do złącza faksu w drukarce (FAX – złącze po lewej stronie).
- 2 Upewnij się, że drukarka jest włączona i że funkcja **Autoodbiór** jest włączona lub że w przypadku ustawienia Wg planu przypada okres, w którym funkcja autoodbioru jest włączona.
 - a Na głównym ekranie w trybie **Faksu** za pomocą **strzałek** w górę i w dół   przewiń do elementu **Autoodbiór**.
 - b Korzystając z przycisków **strzałek** w lewo lub w prawo  , zaznacz Tak lub Wg planu i naciśnij przycisk **Wybierz** .
 - c W przypadku wyboru opcji Wg planu, pojawi się ekran **Harmonogram autom. odb.** Za pomocą klawiatury wprowadź godziny, o których funkcja **Autoodbiór** ma zostać włączona i wyłączona.
 - d Naciśnij przycisk **Wybierz** .
- 3 Ustaw liczbę dzwonek, po których drukarka ma odbierać przychodzący faks.
 - a W menu głównym wybierz tryb **Faks** i naciśnij przycisk **Wybierz** .
 - b Za pomocą przycisków **strzałek** w górę i w dół   przewiń do elementu **Ustaw. faksu** i naciśnij przycisk **Wybierz** .

Otworzy się menu **Ustaw. faksu**.

 - c Za pomocą przycisków **strzałek** w górę i w dół   przewiń do elementu **Dzwonienie i odpowiadanie** i naciśnij przycisk **Wybierz** .

Otworzy się menu **Dzwonienie i odpowiadanie**.

 - d Naciskaj przyciski **strzałek** w górę lub w dół  , aby przewinąć do elementu **Odbieranie włączone** i wybrać po ilu sygnałach urządzenie odbierze telefon.
 - e Naciśnij przycisk **Wybierz** .

Jeśli drukarka wykryje ustaloną ilość sygnałów, automatycznie odbierze faks.

Ręczne odbieranie faksu

- 1 Upewnij się, że drukarka jest włączona i że aktywna linia telefoniczna jest podłączona do złącza faksu w drukarce (FAX – złącze po lewej stronie).
- 2 Upewnij się, że funkcja **Autoodbiór** została wyłączona.
 - a Na głównym ekranie w trybie **Faksu** za pomocą **strzałek** w górę i w dół **▲ ▼** przewiń do elementu **Autoodbiór**.
 - b Korzystając z przycisków **strzałek** w lewo lub w prawo **◀ ▶**, zaznacz **Nie** lub **Wg planu** i naciśnij przycisk **Wybierz** **⊙**.
 - c W przypadku wyboru opcji **Wg planu**, pojawi się ekran **Harmonogram autom. odb.** Za pomocą klawiatury wprowadź godziny, o których funkcja **Autoodbiór** ma zostać włączona i wyłączona.
 - d Naciśnij przycisk **Wybierz** **⊙**.
- 3 Kiedy drukarka zadzwoni, odbierz telefon i poczekaj na sygnał faksu.
- 4 Wybierz numer **DELL# (3355#)** na panelu operacyjnym drukarki.

 **UWAGA:** Numer **DELL#** jest domyślnym kodem odbierania. Jednak można go zmienić na dowolny czterocyfrowy kod. Więcej informacji na temat zmiany tego kodu można znaleźć w sekcji „Zmiana kodu odbierania” na str. 71.

Odbieranie faksów za pomocą automatycznej sekretarki podłączonej do drukarki

Upewnij się, że drukarka jest włączona i że funkcja **Autoodbiór** jest włączona. Automatyczna sekretarka musi odebrać połączenie.

- Jeśli drukarka wykryje faks, odbierze go i rozłączy automatyczną sekretarkę.
- Jeśli drukarka *nie* wykryje faksu, połączenie zostanie dokończony przez automatyczną sekretarkę.

Wysyłanie faksów z komputera

Faksy z aplikacji komputerowych można wysyłać przez modem drukarki lub modem komputerowy. Wszystkie pliki, które można drukować, można też wysyłać faksem.

Podłączanie kabli

- Podłącz drukarkę do komputera za pomocą kabla USB (sprzedawanego osobno) w celu zeskanowania dokumentów, które mają zostać wysłane faksem.
- *Jeśli faks ma zostać wysłany przez modem drukarki*, podłącz aktywną linię telefoniczną do złącza faksu w drukarce (FAX – złącza po lewej stronie).

Jeśli faks ma zostać wysłany przez modem komputerowy, podłącz aktywną linię telefoniczną do złącza liniowego (☎ – złącza po lewej stronie) w komputerowym modemie faksowym.

Co należy zrobić w przypadku korzystania z linii DSL (ang. digital subscriber line – cyfrowa linia abonencka)?

Protokół DSL umożliwia przesyłanie cyfrowych danych do komputera za pomocą linii telefonicznej. Urządzenie Dell Photo AIO Printer 964 jest przeznaczone do korzystania z danych analogowych. W przypadku korzystania z funkcji faksu za pomocą linii telefonicznej podłączonej do modemu DSL należy zainstalować filtr DSL, aby uniknąć zakłóceń sygnału analogowego modemu faksowego

- 1 Podłącz filtr DSL do aktywnej linii telefonicznej.
- 2 Podłącz drukarkę bezpośrednio do wyjścia filtru DSL.

UWAGA: Nie należy instalować żadnych rozgałęźników pomiędzy filtrem DSL a drukarką. W razie konieczności dodatkową pomoc można uzyskać u operatora linii DSL.

UWAGA: Modemy ISDN (ang. integrated services digital network – sieć cyfrowa ze zintegrowanymi usługami) i modemy kablowe nie są modemami faksowymi i za ich pomocą nie można korzystać z funkcji faksowania.

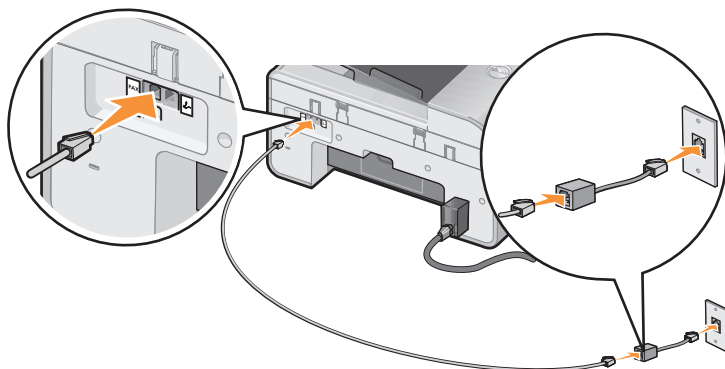

Korzystanie z faksu za pomocą modemu drukarki

Wysyłanie faksu za pomocą Centrum urządzenia wielofunkcyjnego Dell

- 1 Upewnij się, że drukarka jest włączona i podłączona do komputera za pomocą kabla USB.
- 2 Umieść dokument na szybie skanera lub w podajniku ADF. Aby uzyskać pomoc na ten temat, zobacz „Umieszczanie oryginalnego dokumentu na szybie skanera” na str. 25 lub „Oryginalne dokumenty należy ładować do automatycznego podajnika dokumentów” na str. 24.
- 3 Kliknij kolejno polecenia: **Start**→ **Programy** lub **Wszystkie programy**→ **Drukarki Dell**→ **Dell Photo AIO Printer 964**→ **Centrum urządzenia wielofunkcyjnego Dell**.
- 4 Połóż dokument pod pokrywą drukarki *stroną do wysłania w dół*.
- 5 Z menu rozwijanego **Skanowanie** wybierz polecenie **Faks**.
- 6 Kliknij przycisk **Skanuj**.
- 7 Postępuj zgodnie z instrukcjami wyświetlanymi na ekranie komputera, aby wysłać faks.

Wysyłanie faksu za pomocą narzędzi do obsługi faksu Dell Printer Fax

Narzędzia te umożliwiają wysyłanie faksem wszystkich dokumentów, które można drukować.

- 1 Otwórz dokument przeznaczony do wysłania.
- 2 Kliknij kolejno polecenia **Plik**→ **Drukuj**.
- 3 Kliknij ikonę narzędzi do obsługi faksu **Dell Printer Fax Tools**.
Dokument zostanie wysłany jako faks przez modem drukarki.

Odbieranie faksu

Faksy odbierane za pomocą modemu urządzenia Dell Photo AIO Printer 964 można uzyskać tylko w postaci drukowanych kopii. Więcej informacji na temat odbierania faksów można znaleźć w sekcji „Korzystanie z faksu za pomocą panelu operacyjnego” na str. 55.

Jeśli istnieje potrzeba zapisania otrzymanego faksu w komputerze, dokument ten trzeba zeskanować do pliku (patrz „Wysyłanie faksu za pomocą Centrum urządzenia wielofunkcyjnego Dell” na str. 60) lub odebrać go za pomocą modemu komputerowego (patrz „Korzystanie z faksu za pomocą modemu komputerowego” na str. 62).

Otwieranie narzędzia do konfiguracji drukarki

Jeśli istnieje potrzeba dostosowania modemu drukarki do indywidualnych potrzeb związanych z korzystaniem z faksu, należy skorzystać z narzędzia do konfiguracji drukarki.

- 1 Kliknij kolejno polecenia: **Start**→ **Programy** lub **Wszystkie programy**→ **Drukarki Dell**→ **Dell Photo AIO Printer 964**→ **Centrum urządzenia wielofunkcyjnego Dell**.
- 2 W programie Centrum urządzenia wielofunkcyjnego Dell kliknij kartę **Przegląd/Rozwiązywanie problemów**, a następnie kliknij polecenie **Otwórz narzędzie do konfiguracji drukarki**.

Karty narzędzia do konfiguracji drukarki

Karta:	Umożliwia:
Wysyłanie	<ul style="list-style-type: none">• wprowadzenie swojej nazwy i numeru faksu• określenie maksymalnej szybkości wysyłania i jakości wydruku faksów wychodzących• wybór, czy cały dokument ma być skanowany przed wybraniem numeru• określenie, czy funkcja korekcji błędów ma być włączona• określenie, kiedy ma być drukowany raport o użyciu faksu• określenie, kiedy ma być drukowany raport o działaniu faksu
Odbieranie	<ul style="list-style-type: none">• wybór, czy na każdej stronie ma być drukowana stopka zawierająca datę, godzinę i numer strony• automatyczne zmniejszanie przychodzącego faksu, aby dopasować go do rozmiaru załadowanego papieru lub drukowanie faksu na dwóch arkuszach papieru• określanie, czy przed przesłaniem dalej faks ma zostać wydrukowany• zarządzanie zablokowanymi faksami
Połączenie/wybijanie	<ul style="list-style-type: none">• wybór liczby prób ponownego wybierania numeru oraz długości przerw między próbami w przypadku, gdy nie uda się wysłać faksu przy pierwszej próbie• wybór formatu linii telefonicznej, który ma zostać użyty (Impulsowo, Tonowo lub Poza centr. PBX)• wprowadzenie prefiksu• wybór sposobu odbierania połączeń przychodzących (ręcznie, po wykryciu sygnału faksu wysyłanego lub po określonej liczbie sygnałów)• wybór wyróżniającego sygnału dzwonka, jeśli usługa ta jest aktywowana na używanej linii telefonicznej
Szybkie wybieranie numerów	tworzenie, edytowanie i dodawanie numerów do list szybkiego wybierania i list grupowego wybierania

Korzystanie z faksu za pomocą modemu komputerowego

Jeśli do złącza liniowego w modemie komputerowym (☐) podłączona jest aktywna linia telefoniczna, fakсы można wysyłać i odbierać za pomocą **Konsoli faksu** (tylko w systemie Windows XP) lub komponentu **Zarządzanie usługą faksowania** (tylko w systemie Windows 2000).

- Użyj **Konsoli faksu** lub komponentu **Zarządzanie usługą faksowania**, aby drukować pliki lub odbierać je jako fakсы lub
- użyj **Centrum urządzenia wielofunkcyjnego Dell**, aby najpierw zeskanować dokument do pliku, a następnie za pomocą **Konsoli faksu** lub komponentu **Zarządzanie usługą faksowania** wyślij plik faksem.

Instalowanie Konsoli faksu (tylko w systemie Windows XP)

- 1 Kliknij kolejno opcje **Start**→ **Panel sterowania**.
- 2 Kliknij polecenie **Dodaj lub usuń programy**.
- 3 Kliknij polecenie **Dodaj/Usuń składniki systemu Windows**.
- 4 Zaznacz pole wyboru pozycji **Usługa faksowania**.
- 5 Kliknij przycisk **Dalej**.

Jeśli pojawi się stosowny monit, włóż dysk CD-ROM *Microsoft Windows XP* i kliknij przycisk **OK**. Gdy otworzy się ekran **System Microsoft Windows XP – Zapraszamy!**, należy go zamknąć.

- 6 Kliknij przycisk **Zakończ**.
- 7 Zamknij okno **Dodawanie lub usuwanie programów**.

Konfiguracja Konsoli faksu (tylko w systemie Windows XP)

- 1 Kliknij **Start**→ **Programy** lub **Wszystkie programy**→ **Akcesoria**→ **Komunikacja**→ **Faks**→ **Konsola faksu**.

Zostanie otwarty **Kreator konfiguracji faksu**.

- 2 Kliknij przycisk **Dalej**.
- 3 Wprowadź wszystkie potrzebne informacje i kliknij przycisk **Dalej**.
- 4 Wybierz swój modem z rozwijanego menu **Wybierz urządzenie faksowe**.
- 5 Zaznacz pole wyboru **Włącz odbieranie**.



UWAGA: Zaznaczenie pola wyboru **Włącz odbieranie** umożliwia odbieranie faksów, może jednak powodować odbieranie przez modem komputera wszystkich połączeń przychodzących, co uniemożliwi odbieranie rozmów.

- a Wybierz opcję **Odpowiedź ręczna** lub określ liczbę sygnałów i kliknij przycisk **Dalej**.
- b Wprowadź informacje TSID (Identyfikator subskrybenta nadającego) i kliknij przycisk **Dalej**.
- c Wprowadź informacje CSID (Identyfikator wywołanego subskrybenta) i kliknij przycisk **Dalej**.

- d Zaznacz pole wyboru **Wydrukuj na**. Jeśli wszystkie odebrane fakсы mają być drukowane, w rozwijanym menu po prawej stronie pola wybierz drukarkę **Dell Photo AIO Printer 964**.
 - e Jeśli mają być tworzone archiwalne kopie wszystkich faktów, zaznacz pole wyboru **Przechowaj kopię w folderze** i określ miejsce przechowywania za pomocą przycisku **Przeglądaj**.
- 6 Kliknij przycisk **Dalej**, sprawdź poprawność ustawień, a następnie kliknij przycisk **Zakończ**.

Konfiguracja komponentu Zarządzanie usługą faksowania (tylko w systemie Windows 2000)

- 1 Kliknij **Start**→ **Programy**→ **Akcesoria**→ **Komunikacja**→ **Faks**→ **Zarządzanie usługą faksowania**.
Zostanie otwarty **Kreator konfiguracji faksu**.
- 2 Kliknij przycisk **Dalej**.
- 3 Wprowadź wszystkie potrzebne informacje i kliknij przycisk **Dalej**.
- 4 Z menu rozwijanego wybierz swój modem.
- 5 Postępuj zgodnie z instrukcjami wyświetlanymi na ekranie komputera, aby zakończyć konfigurację.

Wysyłanie faktów elektronicznych za pomocą Konsoli faksu lub komponentu Zarządzanie usługą faksowania

- 1 Otwórz plik przeznaczony do wysłania.
- 2 Kliknij kolejno polecenia **Plik**→ **Drukuj**.
- 3 Na liście drukarek wybierz urządzenie **Faks**.
- 4 Kliknij polecenie **Drukuj**.
- 5 Postępuj zgodnie z instrukcjami wyświetlanymi na ekranie komputera, aby wysłać faks.

Wysyłanie faksu papierowego za pomocą Centrum urządzenia wielofunkcyjnego Dell

- 1 Upewnij się, że drukarka jest włączona i podłączona do komputera za pomocą kabla USB.
- 2 Umieść dokument na szybie skanera lub w podajniku ADF. Aby uzyskać pomoc na ten temat, zobacz „Umieszczanie oryginalnego dokumentu na szybie skanera” na str. 25 lub „Oryginalne dokumenty należy ładować do automatycznego podajnika dokumentów” na str. 24.
- 3 Kliknij kolejno polecenia: **Start**→ **Programy** lub **Wszystkie programy**→ **Drukarki Dell**→ **Dell Photo AIO Printer 964**→ **Centrum urządzenia wielofunkcyjnego Dell**.
- 4 Połóż dokument pod pokrywą drukarki *stroną do wysłania w dół*.
- 5 Z menu rozwijanego **Skanowanie** wybierz opcję **Plik**.
- 6 Zapisz plik we właściwym miejscu.

- 7 Otwórz plik, który przed chwilą został zeskanowany i zapisany.
- 8 Kliknij kolejno polecenia **Plik**→ **Drukuj**.
- 9 Na liście drukarek wybierz urządzenie **Faks**.
- 10 Kliknij polecenie **Drukuj**.
- 11 Postępuj zgodnie z instrukcjami wyświetlanymi na ekranie komputera, aby wysłać faks.

Odbieranie faksów za pomocą Konsoli faksu lub komponentu Zarządzanie usługą faksowania

- 1 Upewnij się, że aktywna linia telefoniczna jest podłączona do złącza liniowego (☒) w modemie komputerowym.
- 2 Kliknij **Start**→ **Programy** lub **Wszystkie programy**→ **Aksesoria**→ **Komunikacja**→ **Faks**.
- 3 Kliknij polecenie **Konsola faksu** lub **Zarządzanie usługą faksowania**.

Jeśli podczas konfiguracji **Konsoli faksu** zaznaczono pole wyboru **Włącz odbieranie**, komputer jest gotowy do odbierania faksów.



UWAGA: Zaznaczenie pola wyboru **Włącz odbieranie** umożliwia odbieranie faksów, może jednak powodować odbieranie przez modem komputera wszystkich połączeń przychodzących, co uniemożliwi odbieranie rozmów.

Przeglądanie wysłanych i otrzymanych faksów za pomocą Konsoli faksu lub komponentu Zarządzanie usługą faksowania



UWAGA: **Konsola faksu** rozpoznaje tylko fakсы wysyłane i otrzymywane przez **Konsolę faksu**.

- 1 Kliknij **Start**→ **Programy** lub **Wszystkie programy**→ **Aksesoria**→ **Komunikacja**→ **Faks**.
- 2 Kliknij polecenie **Konsola faksu** lub **Zarządzanie usługą faksowania**.

Fakсы otrzymane można przeglądać w folderze **Skrzynka odbiorcza**, a wysłane w folderze **Elementy wysłane**.

Wyświetlanie stanu faksu, korzystając z Konsoli faksu lub komponentu Zarządzanie Usługą faksowania









- 1 Kliknij **Start**→ **Programy** lub **Wszystkie programy**→ **Aksesoria**→ **Komunikacja**→ **Faks**.
- 2 Kliknij polecenie **Konsola faksu** lub **Usługi zarządzania faksem**.
- 3 Wyświetlone zostaną następujące foldery:
 - Przychodzące – fakсы aktualnie odbierane
 - Skrzynka odbiorcza – fakсы odebrane
 - Skrzynka nadawcza – fakсы do wysłania
 - Elementy wysłane – fakсы, które zostały pomyślnie wysłane



- 4 Kliknij wybrany folder.
- 5 W prawym okienku kliknij żądany faks, a następnie kliknij polecenie **Preferencje** lub **Właściwości**.
- 6 Kliknij kartę **Ogólne** i przejrzyj wiersz **Stan**.
- 7 Po zakończeniu kliknij przycisk **Zamknij**.

Szybkie wybieranie numerów



W celu uproszczenia wysyłania faksów można wprowadzić do 99 numerów szybkiego wybierania. Można zapisać 89 indywidualnych faksowych numerów szybkiego wybierania i 10 wpisów grupowych, które mogą zawierać do 30 numerów każdy.

Tworzenie listy szybkiego wybierania za pomocą panelu operacyjnego

- 1 W menu głównym wybierz tryb **Faks** i naciśnij przycisk **Wybierz** .
- 2 Za pomocą przycisków **strzałek** w górę i w dół   przewiń do elementu **Książka telefoniczna** i naciśnij przycisk **Wybierz** .
- Otworzy się menu **Książka telefoniczna**.
- 3 Za pomocą przycisków **strzałek** w górę i w dół   przewiń do elementu **Dodaj wpis** i naciśnij przycisk **Wybierz** .
- Otworzy się menu **Książka telefoniczna: Dodaj wpis**.
- 4 Wprowadź nazwę za pomocą klawiatury.
 - a Znajdź przycisk numeryczny odpowiadający literze, którą chcesz wprowadzić i naciskaj go, aż pojawi się właściwa litera.
 - b Naciśnij przycisk **strzałki** w prawo , aby przejść do pola następnej litery lub odczekaj dwie sekundy na przyjęcie tekstu.

 **UWAGA:** Odstęp pomiędzy słowami można wprowadzić, naciskając dwukrotnie **przycisk strzałki w prawo** .

- c Powtarzaj powyższe czynności, aż do zakończenia wprowadzania tekstu.

 **UWAGA:** Znak można usunąć, naciskając **przycisk strzałki w lewo** .

- 5 Naciśnij przycisk **strzałki** w dół , aby przewinąć do pola **Numer faksu**.
- 6 Wprowadź numer faksu za pomocą klawiatury.

 **UWAGA:** Najniższy dostępny numer szybkiego wybierania jest automatycznie przypisywany do danego kontaktu. Zmiana numeru szybkiego wybierania nie jest możliwa.

- 7 Naciśnij przycisk **strzałki** w dół ▼, aby przewinąć do polecenia **Dodaj wpis**.
- 8 Naciśnij przycisk **Wybierz** ✓.

Tworzenie listy szybkiego wybierania za pomocą komputera

- 1 Kliknij kolejno polecenia: **Start**→ **Programy** lub **Wszystkie Programy**→ **Drukarki Dell**→ **Dell Photo AIO Printer 964**→ **Narzędzie konfiguracji drukarki**.
- 2 Kliknij kartę **Szybkie wybieranie numerów**.
- 3 Postępuj zgodnie z instrukcjami wyświetlanymi na karcie **Szybkie wybieranie numerów**, aby dodać nowy numer do listy.

Tworzenie listy grup szybkiego wybierania za pomocą panelu operacyjnego

- 1 W menu głównym za pomocą przycisków **strzałek** w górę i w dół ▲ ▼ przewiń do elementu **Faks** i naciśnij przycisk **Wybierz** ✓.
- 2 Za pomocą przycisków **strzałek** w górę i w dół ▲ ▼ przewiń do elementu **Książka telefoniczna** i naciśnij przycisk **Wybierz** ✓.
Otworzy się menu **Książka telefoniczna**.
- 3 Za pomocą przycisków **strzałek** w górę i w dół ▲ ▼ przewiń do elementu **Dodaj grupę** i naciśnij przycisk **Wybierz** ✓.
Otworzy się menu **Książka telefoniczna: Dodaj grupę**.
- 4 Za pomocą klawiatury wprowadź nazwę grupy.
 - a Znajdź przycisk numeryczny odpowiadający literze, którą chcesz wprowadzić i naciskaj go, aż pojawi się właściwa litera.
 - b Naciśnij przycisk **strzałki** w prawo ►, aby przejść do pola następnej litery lub odczekaj dwie sekundy na przyjęcie tekstu.

 **UWAGA:** Odstęp pomiędzy słowami można wprowadzić, naciskając dwukrotnie **przycisk strzałki w prawo** ►.

- c Powtarzaj powyższe czynności, aż do zakończenia wprowadzania tekstu.





 **UWAGA:** Znak można usunąć, naciskając **przycisk strzałki w lewo** ◀.

- 5 Naciśnij przycisk **strzałki** w dół ▼, aby przewinąć do pola **Numer faksu**.
- 6 Wprowadź pierwszy numer faksu za pomocą klawiatury.
- 7 Naciśnij przycisk **Wybierz** ✓.
Pole **Numer faksu** zostanie wyczyszczone.
- 8 Za pomocą klawiatury wprowadź następny numer faksu z danej grupy.

- 9 Naciśnij przycisk **Wybierz** .
- 10 Powtarzaj te czynności, aż zostaną określone wszystkie numery (nie więcej niż 30) z danej grupy.

 **UWAGA:** Najniższy dostępny numer grupy szybkiego wybierania jest automatycznie przypisywany do danej grupy. Zmiana numeru grupy szybkiego wybierania nie jest możliwa.







Korzystanie z listy szybkiego wybierania i listy grup szybkiego wybierania

- 1 W menu głównym za pomocą przycisków **strzałek** w górę i w dół   zaznacz element **Faks** i naciśnij przycisk **Wybierz** .
- 2 Za pomocą klawiatury wprowadź dwucyfrowy numer szybkiego wybierania.
- 3 Naciśnij przycisk **Start** .









 **UWAGA:** Jeśli podczas wprowadzania numerów zostaną wprowadzone tylko dwie cyfry, drukarka potraktuje je jako numer szybkiego wybierania. Jeśli zostaną wprowadzone więcej niż dwie cyfry, drukarka potraktuje je jako numer faksu.

 **UWAGA:** W przypadku wysyłania faksu między dwoma urządzeniami w biurze korzystającym z jedno- lub dwucyfrowych numerów wewnętrznych należy przed wprowadzeniem numeru wewnętrznego nacisnąć klawisze gwiazdki (*) i krzyżyka (#), aby numer został potraktowany jako numer wewnętrzny, a nie numer szybkiego wybierania.

Ręczne wybieranie numeru podczas słuchania sygnału na linii telefonicznej (Z odłoż. słuch.)

- 1 W menu głównym za pomocą przycisków **strzałek** w górę i w dół   przewiń do elementu **Faks** i naciśnij przycisk **Wybierz** .
- 2 Za pomocą przycisków **strzałek** w górę i w dół   przewiń do elementu **Z odłoż. słuch.**
- 3 Naciśnij przycisk **Wybierz** , aby drukarka przeszła w stan aktywny.
- 4 Wprowadź numer, na który ma zostać wysłany faks.
- 5 Naciśnij przycisk **Start** , aby wysłać faks.

Wysyłanie opóźnionego faksu







- 1 W menu głównym za pomocą przycisków **strzałek** w górę i w dół   przewiń do elementu **Faks** i naciśnij przycisk **Wybierz** .
- 2 Za pomocą przycisków **strzałek** w górę i w dół   przewiń do elementu **Opóźnij wysyłanie faksu**.
Otworzy się ekran **opóźniania wysyłania faksu**.
- 3 Za pomocą klawiatury określ godzinę i naciśnij przycisk **strzałki** w prawo .
- 4 Za pomocą klawiatury określ minuty i naciśnij przycisk **strzałki** w prawo .
- 5 Za pomocą klawiatury określ, czy podana godzina odnosi się do czasu przed południem – AM (1), po południu – PM (2), czy też zapisana jest w formacie dwudziestoczegodzinnym (3).
- 6 Naciśnij przycisk **Wybierz** .
- 7 Wprowadź numer, na który ma zostać wysłany faks.
- 8 Naciśnij przycisk **Start** .

O wyznaczonej godzinie zostanie wybrany numer faksu i faks zostanie wysłany na wybrany numer. Jeśli przesłanie faksu nie powiedzie się, próby będą ponawiane zgodnie z ustawieniami dotyczącymi prób ponawiania wybierania.



Blokowanie faksów

Blokowanie faksu umożliwia określenie, od kogo mają być odbierane fakсы. Można zablokować dostarczanie faksów z do 50 numerów.



Tworzenie listy zablokowanych faksów

- 1 W menu głównym za pomocą przycisków **strzałek** w górę i w dół   przewiń do elementu **Faks** i naciśnij przycisk **Wybierz** .
- 2 Za pomocą przycisków **strzałek** w górę i w dół   przewiń do elementu **Ustaw. faksu** i naciśnij przycisk **Wybierz** .

Otworzy się menu **Ustaw. faksu**.



- 3 Za pomocą przycisków **strzałek** w górę i w dół   przewiń do elementu **Blokowanie faksu** i naciśnij przycisk **Wybierz** .

Otworzy się menu **Blokowanie faksu**.



- 4 Za pomocą przycisków **strzałek** w górę i w dół   przewiń do elementu **Zablok. faks: Dodaj wpis** i naciśnij przycisk **Wybierz** .

Otworzy się ekran **Zablok. faks: Dodaj wpis**.

- 5 Podaj nazwę za pomocą klawiatury.
 - a Znajdź przycisk numeryczny odpowiadający literze, którą chcesz wprowadzić i naciskaj go, aż pojawi się właściwa litera.
 - b Naciśnij przycisk **strzałki** w prawo , aby przejść do pola następnej litery lub odczekaj dwie sekundy na przyjęcie tekstu.

 **UWAGA:** Odstęp pomiędzy słowami można wprowadzić, naciskając dwukrotnie **przycisk strzałki w prawo** .

c Powtarzaj powyższe czynności, aż do zakończenia wprowadzania tekstu.













 **UWAGA:** Znak można usunąć, naciskając **przycisk strzałki w lewo** .

- 6 Za pomocą klawiatury wprowadź numer faksu, a następnie naciśnij przycisk **Wybierz** .













 **UWAGA:** Najniższy dostępny numer dla zablokowanego faksu jest automatycznie przypisywany do danego kontaktu. Zmiana numeru zablokowanego faksu nie jest możliwa.

Od tego momentu drukarka nie będzie przyjmowała faksów z tego numeru faksu, gdy funkcja blokowania faksów jest włączona.



Włączanie blokowania faksów



- 1 W menu głównym za pomocą przycisków **strzałek** w górę i w dół   przewiń do elementu **Faks** i naciśnij przycisk **Wybierz** .
- 2 Za pomocą przycisków **strzałek** w górę i w dół   przewiń do elementu **Ustaw. faksu** i naciśnij przycisk **Wybierz** .
Otworzy się menu **Ustaw. faksu**.
- 3 Za pomocą przycisków **strzałek** w górę i w dół   przewiń do elementu **Blokowanie faksu** i naciśnij przycisk **Wybierz** .
Otworzy się menu **Blokowanie faksu**.
- 4 Za pomocą prawego i lewego przycisku **strzałki**   zaznacz **Włącz** na liście zablokowanych.
Jeśli drukarka wykryje połączenie faksowe przychodzące z numeru znajdującego się na **liście zablokowanych numerów**, połączenie zostanie rozłączone.
- 5 Naciśnij przycisk **Wybierz** .

Blokowanie faksów bez numeru identyfikacyjnego nadawcy



- 1 W menu głównym za pomocą przycisków **strzałek** w górę i w dół   przewiń do elementu **Faks** i naciśnij przycisk **Wybierz** .
- 2 Za pomocą przycisków **strzałek** w górę i w dół   przewiń do elementu **Ustaw. faksu** i naciśnij przycisk **Wybierz** .
Otworzy się menu **Ustaw. faksu**.
- 3 Za pomocą przycisków **strzałek** w górę i w dół   przewiń do elementu **Blokowanie faksu** i naciśnij przycisk **Wybierz** .
Otworzy się menu **Blokowanie faksu**.
- 4 Za pomocą prawego i lewego przycisku **strzałki**   zaznacz **Włącz** przy poleceniu **Blokuj bez ID**.
- 5 Naciśnij przycisk **Wybierz** .
Jeśli drukarka wykryje połączenie faksowe przychodzące z urządzenia bez numeru identyfikacyjnego nadawcy, połączenie zostanie rozłączone.

Zmiana kodu odbierania



1 W menu głównym za pomocą przycisków **strzałek** w górę i w dół   przewiń do elementu **Faks** i naciśnij przycisk **Wybierz** .

2 Za pomocą przycisków **strzałek** w górę i w dół   przewiń do elementu **Ustaw. faksu** i naciśnij przycisk **Wybierz** .

Otworzy się menu **Ustaw. faksu**.

3 Za pomocą przycisków **strzałek** w górę i w dół   przewiń do elementu **Dzwonienie i odpowiadanie** i naciśnij przycisk **Wybierz** .

Otworzy się menu **Dzwonienie i odpowiadanie**.

4 Za pomocą przycisków **strzałek** w górę i w dół   przewiń do elementu **Kod odbierania** i naciśnij przycisk **Wybierz** .

Otworzy się okno **Kod ręcznego odbierania**.

5 Za pomocą klawiatury wprowadź nowy kod składający się z od 1 do 7 znaków.

 **UWAGA:** Kod odbierania może składać się z cyfr od 0 do 9 oraz znaków krzyżyka (#) i gwiazdki (*). Wszystkie inne znaki będą ignorowane.

6 Naciśnij przycisk **Wybierz** .















Kod zostanie zapisany. Odbierając faks ręcznie następnym razem, wprowadź nowy kod za pomocą klawiatury.

Korzystanie z automatycznej konwersji faksu

W przypadku wysyłania faksem dokumentu o wysokiej rozdzielczości do urządzenia faksowego, które drukuje w mniejszej rozdzielczości, drukarka Dell Photo AIO Printer 964 może automatycznie dostosować wysyłany faks.

 **UWAGA:** Jeśli funkcja **Automatyczna konwersja faksów** jest wyłączona i wysyłany faks nie jest zgodny z urządzeniem odbierającym, faks nie zostanie wysłany i wyświetlona zostanie informacja o błędzie „Nieobsług. tryb faksu”.

Funkcja **Automatyczna konwersja faksów** jest włączona domyślnie. Wyłączanie funkcji **Automatyczna konwersja faksu**:

- 1 W menu głównym za pomocą przycisków **strzałek** w górę i w dół   przewiń do elementu **Faks** i naciśnij przycisk **Wybierz** .
- 2 Za pomocą przycisków **strzałek** w górę i w dół   przewiń do elementu **Ustaw. faksu** i naciśnij przycisk **Wybierz** .
Otworzy się menu **Ustaw. faksu**.
- 3 Za pomocą przycisków **strzałek** w górę i w dół   przewiń do elementu **Wybieranie i wysyłanie** i naciśnij przycisk **Wybierz** .
- 4 Za pomocą przycisków **strzałek** w górę i w dół   przewiń do elementu **Automatyczna konwersja faksu**.
- 5 Za pomocą prawego i lewego przycisku **strzałki**   zaznacz opcję **Wyłącz.**
- 6 Naciśnij przycisk **Wybierz** .

Opis oprogramowania

Oprogramowanie drukarki składa się z następujących elementów:

- **Centrum urządzenia wielofunkcyjnego Dell** – umożliwia wykonywanie różnych operacji skanowania, kopiowania, wysyłania faksów oraz drukowania, przy użyciu zarówno dopiero co zeskanowanych, jak i wcześniej zapisanych dokumentów i obrazów.
- **Preferencje wydruku** – umożliwia dostosowywanie ustawień drukarki.
- **Dell Picture Studio™** – umożliwia zarządzanie, edytowanie, wyświetlanie, drukowanie i konwertowanie zdjęć i innych rodzajów obrazów.
- **Menedżer kart pamięci** – umożliwia wyświetlanie, zarządzanie, edytowanie, drukowanie i zapisywanie fotografii na komputerze.
- **Dell Ink Management System™** – wyświetla ostrzeżenia, gdy w drukarce kończy się atrament.

Korzystanie z programu Centrum urządzenia wielofunkcyjnego Dell

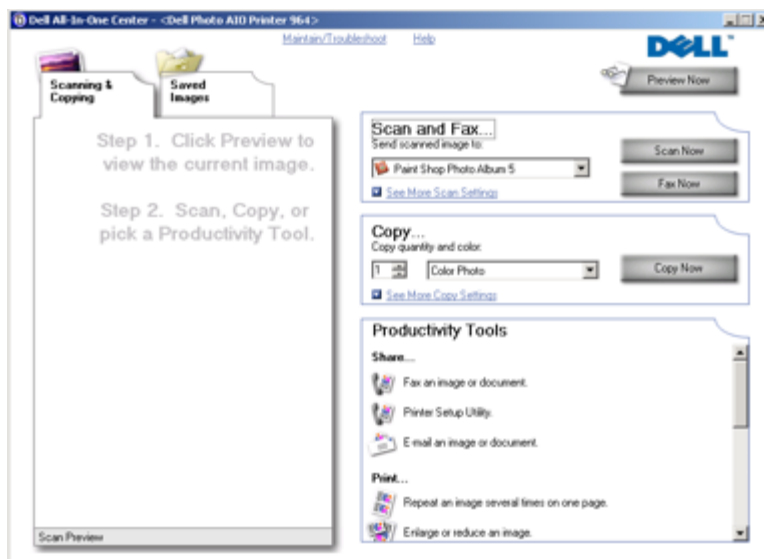

Centrum urządzenia wielofunkcyjnego Dell umożliwia:

- skanowanie, kopiowanie, faksowanie i korzystanie z narzędzi produktywności;
- wybór miejsca, do którego ma zostać wysłany zeskanowany obraz;
- wybór liczby kopii oraz ich koloru;
- dostęp do informacji na temat przeglądów i rozwiązywania problemów;
- przeglądanie obrazów przeznaczonych do drukowania lub kopiowania;
- zarządzanie fotografiami (kopiowanie do folderów, drukowanie, kreatywne kopiowanie).

Otwieranie programu Centrum urządzenia wielofunkcyjnego Dell:

Kliknij kolejno polecenia: **Start**→ **Programy** lub **Wszystkie programy**→ **Drukarki Dell**→ **Dell Photo AIO Printer 964**→ **Centrum urządzenia wielofunkcyjnego Dell**.

Centrum urządzenia wielofunkcyjnego Dell zawiera cztery główne sekcje: **skanowanie lub wysyłanie faksu, kopiowanie, narzędzia produktywności** oraz **podgląd**.

Nazwa sekcji:	Umżliwia:
Skanowanie i wysyłanie faksów	<ul style="list-style-type: none"> • wybór programu, do którego ma zostać wysłany zeskanowany obraz; • wybór rodzaju skanowanego obrazu; • wybór sposobu wykorzystania zeskanowanego obrazu; • wybór polecenia Wyślij faks. <p>UWAGA: Kliknij polecenie Pokaż więcej ustawień skanowania, aby przejrzeć wszystkie ustawienia.</p>
Kopiowanie	<ul style="list-style-type: none"> • wybór liczby kopii oraz ich koloru; • wybór ustawienia jakości kopii, • dostosowywanie rozmiaru skanowanego obszaru, • rozjaśnianie lub przyciemnianie kopii (w tym celu można też się posłużyć panelem operacyjnym), • powiększanie lub zmniejszanie kopii. <p>UWAGA: Kliknij polecenie Pokaż więcej ustawień kopiowania, aby przejrzeć wszystkie ustawienia.</p>

Nazwa sekcji:	Umożliwia:
Narzędzia produktywności	<ul style="list-style-type: none"> • wysyłanie obrazu lub dokumentu faksem, • korzystanie z narzędzia do konfiguracji drukarki, • wysyłanie obrazu lub dokumentu pocztą e-mail, • powtarzanie obrazu kilka razy na stronie, • powiększanie lub zmniejszanie obrazu, • drukowanie obrazu jako wielostronicowego plakatu, • drukowanie kilku stron na jednym arkuszu papieru, • zapisywanie obrazu na komputerze, • zapisywanie wielu fotografii (funkcja MagiChop), • skanowanie i zapisywanie w formacie PDF, • edytowanie tekstu znajdującego się w skanowanym dokumencie (funkcja optycznego rozpoznawania znaków), • modyfikowanie obrazu za pomocą edytora fotografii.
Podgląd	<ul style="list-style-type: none"> • wybieranie na podglądzie obszaru obrazu, który zostanie zeskanowany; • podgląd obrazu w takiej postaci, w jakiej zostanie on wydrukowany lub skopiowany.

Aby uzyskać więcej informacji na temat **Centrum urządzenia wielofunkcyjnego Dell**, kliknij łącze **Pomoc** w oknie Centrum urządzenia wielofunkcyjnego Dell.

Korzystanie z narzędzia Preferencje wydruku

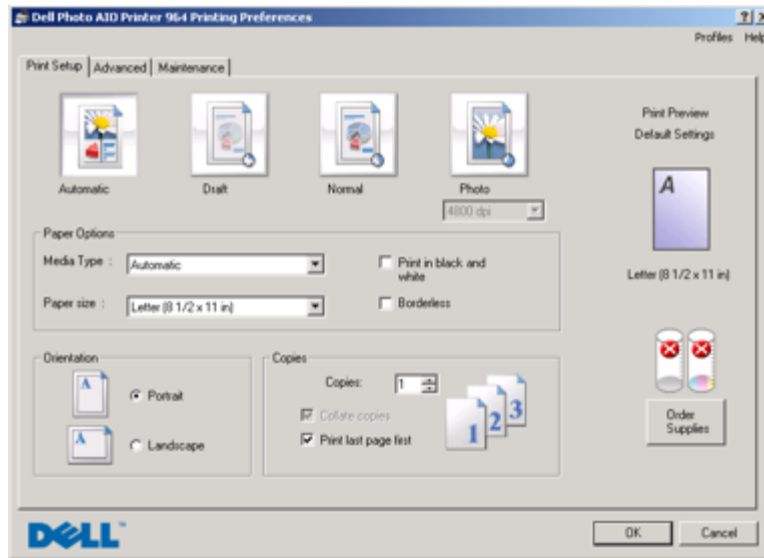

Narzędzie **Preferencje wydruku** pozwala zmieniać ustawienia drukarki. W zależności od typu tworzonego projektu można zmieniać ustawienia drukarki w oknie **Preferencje wydruku**.

Otwieranie narzędzia **Preferencje wydruku**:

- 1 W otwartym dokumencie kliknij kolejno polecenia **Plik**→ **Drukuj**.
Zostanie wyświetlone okno dialogowe **Drukowanie**.
- 2 W oknie dialogowym **Drukowanie** kliknij przycisk **Preferencje**, **Właściwości**, **Opcje** lub **Ustawienia** (w zależności od programu i systemu operacyjnego).
Pojawi się okno dialogowe **Preferencje wydruku**.

Dostęp do narzędzia **Preferencje wydruku** bez otwartego dokumentu:

- 1 Przy korzystaniu z systemu Windows XP, kliknij przycisk **Start**→ **Panel sterowania**→ **Drukarki i inny sprzęt**→ **Drukarki i faksy**.
Przy korzystaniu z systemu Windows 2000, kliknij przyciski **Start**→ **Ustawienia**→ **Drukarki**.
- 2 Kliknij prawym przyciskiem myszy ikonę drukarki, a następnie wybierz **Preferencje wydruku**.



UWAGA: Zmiany ustawień drukarki wprowadzane przez folder **Drukarki** stają się ustawieniami domyślnymi dla większości programów.

Karty narzędzia Preferencje wydruku

Karta	Opcje
Ustawienia drukowania	<p>Jakość – do wyboru Automatycznie, Szkic, Normalnie i Fotografia, w zależności od oczekiwanej jakości wydruku. Szkic jest najszybszą opcją, jednakże nie powinno się jej wybierać, jeżeli zainstalowano nabój fotograficzny.</p> <hr/> <p>Typ nośnika – umożliwia ręczne ustawianie typu papieru lub automatyczne wykrywanie typu papieru przez czujnik drukarki.</p> <hr/> <p>Rozmiar papieru – wybór rozmiaru i typu papieru.</p> <hr/> <p>Drukuj obrazy kolorowe jako czarno-białe – drukowanie kolorowych obrazów jako czarno-białych umożliwia oszczędzanie atramentu w naboju kolorowym. UWAGA: Ustawienie to jest niedostępne, jeżeli wcześniej wybrano opcję Używaj kolorowego naboju do wszystkich wydruków w kolorze czarnym.</p> <hr/> <p>Orientacja – pozwala określić sposób umieszczenia dokumentu na wydruku. Wydruk może mieć orientację pionową lub poziomą.</p> <hr/> <p>Wiele kopii – dostosowanie sposobu drukowania kilku kopii jednego zadania. Do wyboru opcje: Posortowane, Normalne lub Drukuj od ostatniej strony.</p>
Zaawansowane	<p>Druk dwustronny – pozwala drukować na obu stronach arkusza papieru.</p> <hr/> <p>Układ – dostępne opcje Normalny, Wstęga, Odbicie lustrzane, Kilka stron na arkuszu, Plakat, Broszura, lub Bez obramowania.</p> <hr/> <p>Automatyczne wyostżanie obrazu – automatycznie dobiera najlepszy poziom ostrości na podstawie zawartości obrazu.</p> <hr/> <p>Więcej opcji – umożliwia dostosowanie Trybu wyglądu oraz ustawienia Complete-A-Print (Dokończ drukowanie).</p>
Przegląd	<p>Instaluj naboje drukujące</p> <hr/> <p>Wyczyść naboje drukujące</p> <hr/> <p>Kalibruj naboje drukujące</p> <hr/> <p>Wydrukuj stronę testową</p> <hr/> <p>Obsługa sieci</p>

Korzystanie z programu Dell Picture Studio

Korzystając z programu Dell Picture Studio, można zapoznać się z możliwościami fotografii cyfrowej oraz poznać zasady dotyczące porządkowania, tworzenia i drukowania fotografii.

Program Dell Picture Studio składa się z dwóch komponentów:

- Paint Shop Photo Album 5

Kliknij przycisk **Start** → **Programy** lub **Wszystkie programy** → **Dell Picture Studio 3** → **Paint Shop Photo Album 5** → **Paint Shop Photo Album 5**.

- Paint Shop Pro Studio

Kliknij kolejno polecenia: **Start** → **Programy** lub **Wszystkie programy** → **Dell Picture Studio 3** → **Paint Shop Pro Studio** → **Jasc Paint Shop Pro Studio**.

Korzystanie z Menedżera kart pamięci

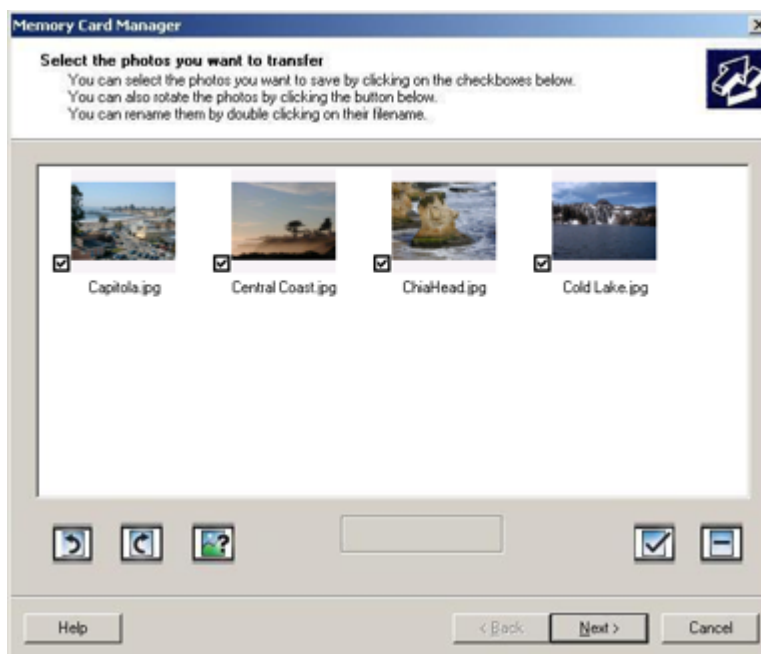



Menedżer kart pamięci umożliwia wyświetlanie, zarządzanie, edytowanie, drukowanie i zapisywanie fotografii z karty pamięci na komputerze.

Uruchamianie Menedżera kart pamięci:

- 1 Włóż kartę pamięci do gniazda karty pamięci lub klucz USB do portu PictBridge z przodu drukarki.

Po odczytaniu karty drukarka automatycznie przełącza się na **Tryb fotograficzny**.

- 2 Za pomocą przycisków **strzałek** w górę i w dół   przewiń do elementu **Zapisz** fotografie na komputerze i naciśnij przycisk **Wybierz** .

Menedżera kart pamięci można także uruchomić z poziomu komputera, klikając

Start → **Programy** lub **Wszystkie programy** → **Drukarki Dell** →

Dell Photo AIO Printer 964 → **Uruchom Menedżera kart pamięci**.

Więcej informacji na temat Menedżera kart pamięci można znaleźć w sekcji „Drukowanie fotografii z karty pamięci” na str. 32.

Dell Ink Management System (system zarządzania atramentem)

Podczas drukowania każdego zadania wyświetlane jest okno postępu drukowania pokazujące postęp zadania drukowania, a także ilość atramentu pozostałego w naboju i przybliżoną liczbę stron, które można jeszcze wydrukować. Licznik stron nie jest wyświetlany podczas drukowania pierwszych 50 stron. Zostaje on wyświetlony dopiero po rozpoznaniu sposobu, w jaki użytkownik najczęściej korzysta z drukarki, co umożliwi dokładniejsze oszacowanie ilości zużywanego atramentu. Liczba pozostałych stron zmienia się w zależności od typu zadań drukowania wykonywanych przez drukarkę.

Kiedy spada poziom atramentu, przy próbie drukowania na ekranie zostaje wyświetlone **Ostrzeżenie o niskim poziomie atramentu**. Ostrzeżenie to jest wyświetlane przy każdym wydruku, dopóki nie zostanie zainstalowany nowy nabój z atramentem. Więcej informacji na temat wymiany naboju można znaleźć w sekcji „Wymiana naboju z atramentem” na str. 83.

Gdy jeden lub obydwa naboje z atramentem są puste, przy próbach drukowania wyświetlane zostaje okno **Nabój zarezerwowany**. Jeśli drukowanie będzie kontynuowane, rezultat może być gorszej jakości niż oczekiwany.

Jeśli w naboju z czarnym atramentem skończył się atrament, można wybrać opcję drukowania koloru czarnego przy użyciu naboju z atramentem kolorowym, zaznaczając pole wyboru **Complete-A-Print**, a następnie klikając przycisk **Kontynuuj drukowanie**. Jeśli wybrana zostanie opcja **Complete-A-Print** (Dokończ drukowanie) i kliknie się przycisk **Kontynuuj drukowanie**, drukarka będzie korzystała z funkcji przetwarzania koloru czarnego, aż do wymiany czarnego naboju lub usunięcia zaznaczenia tej opcji w narzędziu **Preferencje wydruku** na karcie **Zaawansowane** w sekcji **Więcej opcji**. Okno dialogowe **Nabój zarezerwowany** nie zostanie wyświetlone ponownie, dopóki nabój o niskim poziomie atramentu nie zostanie wymieniony. Pole wyboru **Complete-A-Print** (Dokończ drukowanie) jest automatycznie resetowane w momencie instalacji nowego naboju.



Usuwanie i ponowne instalowanie oprogramowania

Jeśli drukarka nie funkcjonuje prawidłowo lub podczas drukowania pojawiają się komunikaty o błędach w komunikacji, można usunąć i zainstalować ponownie oprogramowanie drukarki.

- 1 Kliknij kolejno polecenia: **Start**→ **Programy** lub **Wszystkie programy**→ **Drukarki Dell**→ **Dell Photo AIO Printer 964**→ **Odinstaluj Dell Photo AIO Printer 964**.
- 2 Postępuj zgodnie z instrukcjami wyświetlanymi na ekranie komputera, aby usunąć oprogramowanie drukarki.
- 3 Przed ponowną instalacją oprogramowania uruchom ponownie komputer.
- 4 Włóż dysk CD-ROM *Drivers and Utilities* (Sterowniki i narzędzia) i postępuj według instrukcji wyświetlanych na ekranie komputera, aby zainstalować oprogramowanie.

Jeśli ekran instalacyjny nie zostanie wyświetlony:

- a Przy korzystaniu z systemu *Windows XP*, kliknij przycisk **Start**→ **Mój komputer**.
Przy korzystaniu z systemu *Windows 2000*, dwukrotnie kliknij przycisk **Mój komputer** na pulpicie.
- b Kliknij dwukrotnie ikonę **stacji dysków CD-ROM**. W razie potrzeby kliknij dwukrotnie plik **setup.exe**.
- c Kiedy zostanie wyświetlony ekran instalacji oprogramowania drukarki, kliknij przycisk **Instalacja osobista** lub **Instalacja sieciowa**.
- d Postępuj zgodnie z instrukcjami wyświetlanymi na ekranie, aby zakończyć instalację.

Konserwacja nabojów z atramentem

Wymiana nabojów z atramentem

 **UWAGA:** Przed wykonaniem jakichkolwiek czynności wymienionych w tej sekcji należy zapoznać się z sekcją „UWAGA: WSKAZÓWKI DOTYCZĄCE BEZPIECZEŃSTWA” na str. 11 i postępować zgodnie z zawartymi tam wskazówkami.

Naboje z atramentem Dell są dostępne tylko za pośrednictwem firmy Dell. Dodatkowe naboje z atramentem można zamówić w trybie online pod adresem www.dell.com/supplies lub telefonicznie. Informacje o zamawianiu przez telefon można znaleźć w sekcji „Zamawianie materiałów eksploatacyjnych” na str. 2.

Firma Dell zaleca stosowanie w tej drukarce nabojów z atramentem firmy Dell. Gwarancja firmy Dell nie obejmuje problemów spowodowanych korzystaniem z akcesoriów, części lub komponentów innych niż dostarczone przez firmę Dell.

- 1 Włącz drukarkę.
- 2 Podnieś moduł drukarki.

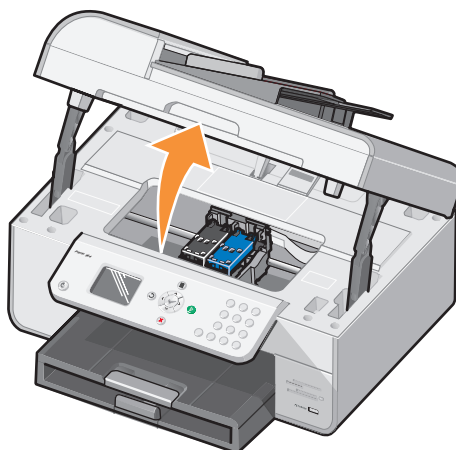

Kosz na naboje przesunie się i zatrzyma się w pozycji ładowania, chyba że drukarka jest zajęta.

- 3 Naciśnij dźwignię naboju, aby podnieść pokrywę każdego naboju.

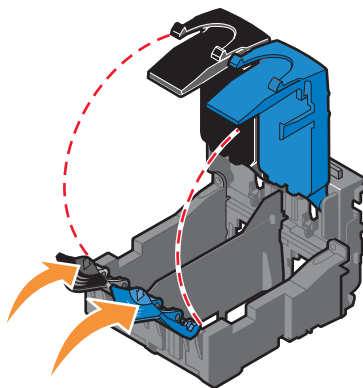

- 4 Wyjmij stare naboje.

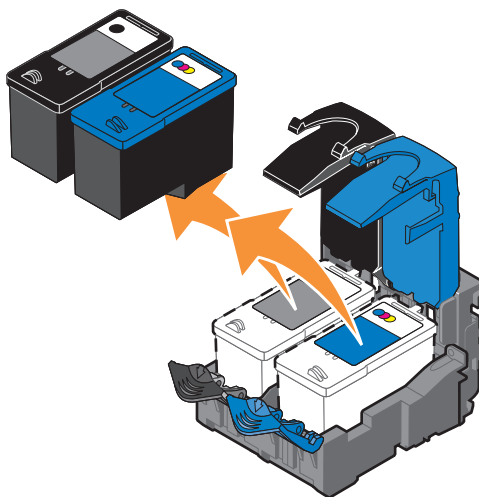

- 5 Umieść naboje w pojemniku nieprzepuszczającym powietrza (pojemnik taki dołączany jest do każdego nowego naboju foto) lub wyrzuć je.

- 6 W przypadku instalowania nowych nabojów z atramentem usuń naklejkę i przezroczystą taśmę z tylnej i dolnej części każdego naboju.

 **UWAGA:** Poniższa ilustracja pokazuje czarny i kolorowy nabój (stosowane do normalnego drukowania). Do drukowania fotografii należy używać naboju fotograficznego (sprzedawanego osobno) i naboju kolorowego.

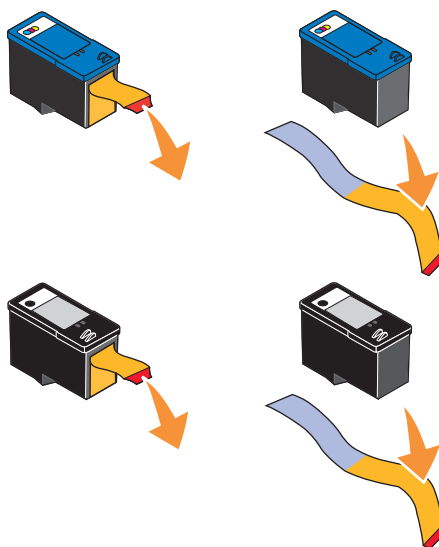

- 7 Włóż nowe naboje z atramentem. Upewnij się, że nabój z atramentem czarnym lub fotograficznym jest starannie zamocowany w lewym koszu na naboje, natomiast nabój z atramentem kolorowym – w prawym koszu na naboje.

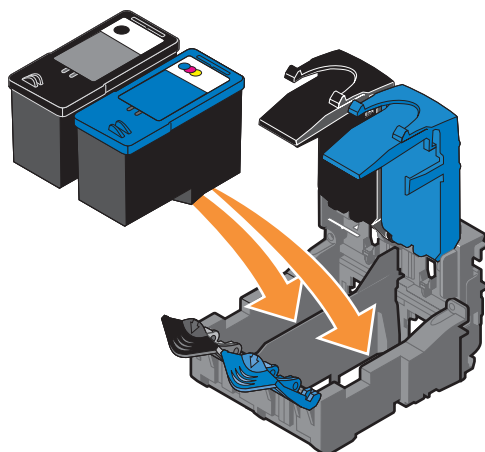

8 Zatrzaśnij pokrywę nabojów.

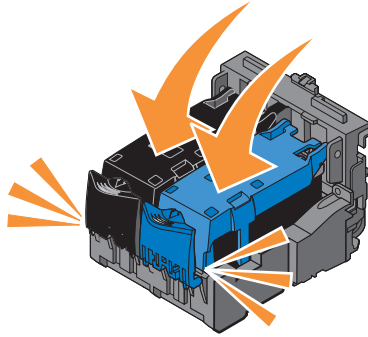

9 Zamknij moduł drukarki.

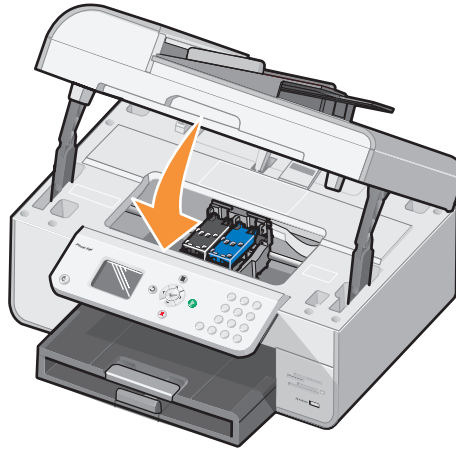

Strona kalibracji zostanie wydrukowana automatycznie.

Kalibrowanie (wyrównywanie) nabojów z atramentem

Drukarka automatycznie wykona kalibrację nabojów po ich zainstalowaniu lub wymianie. W celu sprawdzenia, czy naboje z atramentem zostały skalibrowane, można wydrukować stronę kalibracji. Po zamknięciu modułu drukarki, naciśnij przycisk **Wybierz** . Rozpocznie się drukowanie strony kalibracji. Podczas drukowania na wyświetlaczu panelu operacyjnego widoczny jest komunikat *Drukowanie strony kalibracji*. Po zakończeniu drukowania jest wyświetlany komunikat *Zakończono automatyczną kalibrację*. Od tej pory naboje z atramentem są skalibrowane, dzięki czemu zapewniają optymalną jakość wydruku.

Kalibracja nabojów z atramentem może być również konieczna, gdy drukowane znaki mają nieprawidłowe kształty lub nie są wyrównane do lewego marginesu, a także gdy pionowe lub proste linie na wydruku są faliste.

W celu skalibrowania nabojów:

- 1 Załaduj papier na podpórkę papieru. Więcej informacji można znaleźć w sekcji „Ładowanie papieru” na str. 22.
- 2 Przy korzystaniu z systemu *Windows XP*, kliknij przycisk **Start** → **Panel sterowania** → **Drukarki i inny sprzęt** → **Drukarki i faksy**.
Przy korzystaniu z systemu *Windows 2000*, kliknij przycisk **Start** → **Ustawienia** → **Drukarki**.
- 3 Kliknij prawym przyciskiem myszy ikonę drukarki Dell Photo AIO Printer 964.
- 4 Kliknij opcję **Preferencje wydruku**.
Pojawi się okno dialogowe **Preferencje wydruku**.
- 5 Kliknij kartę **Przegląd**.
- 6 Kliknij polecenie **Kalibruj naboje drukujące**.
- 7 Kliknij polecenie **Drukuj**.

Podczas drukowania strony nastąpi wyrównanie nabojów.



UWAGA: Można również skalibrować naboje za pomocą panelu operacyjnego drukarki, wybierając polecenie **Kalibruj naboje drukujące** z menu **Przegląd**.

Czyszczenie dysz nabojów z atramentem

Czyszczenie dysz może okazać się konieczne w następujących sytuacjach:

- białe linie pojawiają się na grafice i czarnych obszarach,
- druk jest rozmazany lub zbyt ciemny,
- kolory są wyblakłe lub nie są drukowane częściowo lub w całości,
- linie pionowe są postrzępione lub mają nierówne krawędzie.

W celu wyczyszczenia dysz nabojów z atramentem:

1 Załaduj papier. Więcej informacji można znaleźć w sekcji „Ładowanie papieru” na str. 22.

2 Przy korzystaniu z systemu *Windows XP*, kliknij przycisk **Start** → **Panel sterowania** → **Drukarki i inny sprzęt** → **Drukarki i faksy**.

Przy korzystaniu z systemu *Windows 2000*, kliknij przycisk **Start** → **Ustawienia** → **Drukarki**.

3 Kliknij prawym przyciskiem myszy ikonę drukarki Dell Photo AIO Printer 964.

4 Kliknij opcję **Preferencje wydruku**.

Pojawi się okno dialogowe **Preferencje wydruku**.

5 Kliknij kartę **Przegląd**.

6 Kliknij polecenie **Wyczyść naboje drukujące**.

7 Jeśli jakość wydruku nie uległa poprawie, kliknij polecenie **Drukuj ponownie**.

8 Wydrukuj ponownie dokument, aby sprawdzić czy jakość wydruku uległa poprawie.

9 Jeśli jakość wydruku wciąż jest niezadowalająca, wytrzymaj dysze nabojów z atramentem, a następnie ponownie wydrukuj dokument.



UWAGA: Można również wyczyścić dysze nabojów za pomocą panelu operacyjnego drukarki, wybierając polecenie Wyczyść naboje z menu **Przegląd**.

Rozwiązywanie problemów

Przy rozwiązywaniu problemów należy postępować zgodnie z poniższymi wskazówkami.

- Jeśli drukarka nie działa, należy upewnić się, że jest właściwie podłączona do gniazdka elektrycznego oraz do komputera (jeśli korzystamy z komputera).
- Jeśli na panelu operacyjnym pojawia się komunikat o błędzie, należy go zapisać dokładnie.

Problemy dotyczące instalacji

Problemy dotyczące komputera

SPRAWDŹ, CZY DRUKARKA JEST ZGODNA Z KOMPUTEREM.

Urządzenie **Dell Photo AIO Printer 964** może pracować w systemach operacyjnych Windows 2000, Windows XP i Windows XP Professional x64 Edition.

SPRAWDŹ, CZY KOMPUTER SPEŁNIA MINIMALNE WYMAGANIA SYSTEMOWE DLA UŻYWANEGO SYSTEMU OPERACYJNEGO.

UPEWNIJ SIĘ, ŻE DRUKARKA I KOMPUTER SĄ WŁĄCZONE.

SPRAWDŹ KABEL USB.

- Sprawdź, czy kabel USB jest odpowiednio podłączony do drukarki i komputera.
- Wyłącz komputer, ponownie podłącz kabel USB, tak jak pokazano na plakacie „*Konfigurowanie drukarki*”, a następnie ponownie uruchom komputer.

SPRAWDŹ, CZY OPROGRAMOWANIE DRUKARKI ZOSTAŁO ZAINSTALOWANE.

Kliknij kolejno polecenia: **Start** → **Programy** lub **Wszystkie programy** → **Drukarki Dell** → **Dell Photo AIO Printer 964**. Jeśli oprogramowanie urządzenia **Dell Photo AIO Printer 964** nie jest wyświetlane na liście, oznacza to, że nie zostało zainstalowane. Zainstaluj oprogramowanie drukarki. Więcej informacji można znaleźć w sekcji „Usuwanie i ponowne instalowanie oprogramowania” na str. 81.

JEŚLI EKRAŃ INSTALACJI OPROGRAMOWANIA NIE ZOSTANIE WYŚWIETLONY AUTOMATYCZNIE, ZAINSTALUJ OPROGRAMOWANIE RĘCZNIE.

- 1 Włóż dysk CD-ROM *Drivers and Utilities* (Sterowniki i narzędzia).
- 2 Przy korzystaniu z systemu *Windows XP*, kliknij przycisk **Start** → **Mój komputer**.
Przy korzystaniu z systemu *Windows 2000*, dwukrotnie kliknij ikonę **Mój komputer** na pulpicie.
- 3 Kliknij dwukrotnie ikonę **stacji dysków CD-ROM**. W razie potrzeby kliknij dwukrotnie plik **setup.exe**.
- 4 Kiedy zostanie wyświetlony ekran oprogramowania drukarki, kliknij przycisk **Instalacja osobista** lub **Instalacja sieciowa**.
- 5 Postępuj zgodnie z instrukcjami wyświetlanymi na ekranie, aby zakończyć instalację.

USUŃ PROBLEMY Z WŁAŚCIWĄ KOMUNIKACJĄ MIĘDZY DRUKARKĄ A KOMPUTEREM.

- Odłącz kabel USB od drukarki i od komputera. Ponownie podłącz kabel USB do drukarki i do komputera.
- Wyłącz drukarkę. Wyjmij kabel zasilania drukarki z gniazdka elektrycznego. Ponownie podłącz kabel drukarki do gniazdka elektrycznego i włącz drukarkę.
- Uruchom ponownie komputer.

USTAW DRUKARKĘ JAKO DRUKARKĘ DOMYŚLĄ.*Windows XP*

- 1 Kliknij przycisk **Start** → **Panel sterowania** → **Drukarki i inny sprzęt** → **Drukarki i faksy**.
- 2 Kliknij prawym przyciskiem myszy ikonę **Dell Photo AIO Printer 964** i wybierz polecenie **Ustaw jako domyślną**.

Windows 2000

- 1 Kliknij kolejno przyciski: **Start** → **Ustawienia** → **Drukarki**.
- 2 Kliknij prawym przyciskiem myszy ikonę **Dell Photo AIO Printer 964** i wybierz polecenie **Ustaw jako domyślną**.

Problemy dotyczące drukarki

UPEWNIJ SIĘ, ŻE KABEL ZASILANIA DRUKARKI JEST PRAWIDŁOWO PODŁĄCZONY DO DRUKARKI I DO GNIAZDKA ELEKTRYCZNEGO.

SPRAWDŹ, CZY DRUKOWANIE ZOSTAŁO WSTRZYMANE LUB ZAWIESZONE.

Windows XP

- 1 Kliknij przycisk **Start** → **Panel sterowania** → **Drukarki i inny sprzęt** → **Drukarki i fakсы**.
- 2 Kliknij dwukrotnie ikonę **Dell Photo AIO Printer 964**, a następnie kliknij polecenie **Drukarka**.
- 3 Upewnij się, że znak zaznaczenia nie znajduje się obok opcji **Wstrzymaj drukowanie**. Jeśli znak zaznaczenia znajduje się obok opcji **Wstrzymaj drukowanie**, kliknij go, aby odznaczyć opcję.

Windows 2000

- 1 Kliknij kolejno przyciski: **Start** → **Ustawienia** → **Drukarki**.
- 2 Kliknij dwukrotnie ikonę **Dell Photo AIO Printer 964**, a następnie kliknij polecenie **Drukarka**.
- 3 Upewnij się, że znak zaznaczenia nie znajduje się obok opcji **Wstrzymaj drukowanie**. Jeśli znak zaznaczenia znajduje się obok opcji **Wstrzymaj drukowanie**, kliknij opcję **Wstrzymaj drukowanie**, aby ją odznaczyć.

SPRAWDŹ, CZY NA DRUKARCE NIE MIGAJĄ KONTROLKI.

Więcej informacji można znaleźć w sekcji „Komunikaty o błędach i kontrolki” na str. 97.

UPEWNIJ SIĘ, ŻE NABOJE Z ATRAMENTEM ZAINSTALOWANO POPRAWNIE I ŻE Z KAŻDEGO NABOJU USUNIĘTO NAKLEJKĘ I TAŚMĘ.

UPEWNIJ SIĘ, ŻE PAPIER ZOSTAŁ ZAŁADOWANY POPRAWNIE.

Więcej informacji można znaleźć w sekcji „Ładowanie papieru” na str. 22.

DRUKARKA NIE DRUKUJE I ZADANIA DRUKOWANIA POZOSTAJĄ W KOLEJCE WYDRUKU.

Zadania mogą utknąć w kolejce wydruku, jeżeli na komputerze zainstalowano wiele obiektów drukarki. W celu sprawdzenia, czy obiekt drukarki nie pojawia się wiele razy:

1 Przy korzystaniu z systemu *Windows XP*, kliknij przycisk **Start** → **Panel sterowania** → **Drukarki i inny sprzęt** → **Drukarki i faksy**.

Przy korzystaniu z systemu *Windows 2000*, kliknij przycisk **Start** → **Ustawienia** → **Drukarki**.

2 Sprawdź, czy drukarka firmy Dell nie jest reprezentowana przez wiele obiektów, które mogą być wyświetlane jako **Dell 964**, **Dell 964 (Kopia 1)**, **Dell 964 (Kopia 2)** itd.

3 Wyślij zadanie drukowania do każdego z tych obiektów, aby zobaczyć, który obiekt jest aktywny.

4 Ustaw ten obiekt drukarki jako drukarkę domyślną, klikając go prawym przyciskiem myszy w oknie **Drukarki i faksy**.

5 Usuń wszystkie inne kopie obiektów drukarki, klikając je prawym przyciskiem myszy i wybierając polecenie **Usuń**.

UWAGA: Należy uważać, żeby nie usunąć tych drukarek, z których chcemy korzystać. Jeśli przypadkiem usunie się taką drukarkę, należy ją ponownie zainstalować za pomocą dysku CD-ROM lub sterowników internetowych dla danej drukarki. W celu uniknięcia wystąpienia wielu obiektów drukarki w folderze **Drukarki i faksy** należy uważać, aby przy odłączaniu i ponownym podłączeniu drukarki do komputera korzystać zawsze z tego złącza USB, do którego podłączono drukarkę po raz pierwszy. Nie należy także kilkakrotnie instalować sterowników drukarki firmy Dell z dysku CD-ROM.

Problemy ogólne

Problemy dotyczące faksu

W przypadku problemów z wysyłaniem i otrzymywaniem faksów należy wypróbować poniższe środki zaradcze:

UPEWNIJ SIĘ, ŻE DRUKARKA I KOMPUTER SĄ WŁĄCZONE, A KABEL USB JEST PRAWIDŁOWO PODŁĄCZONY.

UPEWNIJ SIĘ, ŻE AKTYWNA LINIA TELEFONICZNA JEST PODŁĄCZONA DO ZŁĄCZA FAKSU (FAX — ZŁĄCZA PO LEWEJ STRONIE) Z TYŁU DRUKARKI.

UPEWNIJ SIĘ, ŻE NUMER FAKSU, NUMER KIERUNKOWY KRAJU ORAZ DATA I GODZINA SĄ USTAWIONE PRAWIDŁOWO.

UPEWNIJ SIĘ, ŻE W PRZYPADKU KORZYSTANIA Z LINII DSL LUB ISDN, NA LINII TELEFONICZNEJ POMIĘDZY GNIAZDEM W DRUKARCE A GNIAZDKIEM TELEFONICZNYM ZAINSTALOWANO FILTR DO OBSŁUGI LINII CYFROWEJ.

UPEWNIJ SIĘ, ŻE LINIA TELEFONICZNA NIE JEST UŻYWANA PRZEZ INNE URZĄDZENIE, NA PRZYKŁAD PRZEZ MODEM TELEFONICZNY KOMPUTERA. W TAKIM PRZYPADKU NALEŻY ZACZEKAĆ, AŻ TO URZĄDZENIE SKOŃCZY KORZYSTAĆ Z LINII I DOPIERO WTEDY WYSŁAĆ FAKS.

UPEWNIJ SIĘ, ŻE ORYGINALNY DOKUMENT ZOSTAŁ ZAŁADOWANY PRAWIDŁOWO (STRONĄ DO WYSŁANIA W DÓŁ NA SZYBĘ SKANERA W JEJ TYLNYM LEWYM ROGU LUB STRONĄ ZAWIERAJĄCĄ TEKST W GÓRĘ DO PODAJNIKA ADF) ORAZ ŻE PAPIER ZOSTAŁ ZAŁADOWANY PRAWIDŁOWO (ZOBACZ SEKCJĘ „ZWYKŁY PAPIER NALEŻY ŁADOWAĆ NA PODPÓRKĘ PAPIERU” NA STR. 22).

UPEWNIJ SIĘ, ŻE W DRUKARCE NIE WYSTĄPIŁO ZACIĘCIE PAPIERU. JEŚLI WYSTĄPIŁO ZACIĘCIE, ZOBACZ SEKCJĘ „SPRAWDŹ, CZY NASTĄPIŁO ZACIĘCIE PAPIERU.” NA STR. 94.

UPEWNIJ SIĘ, ŻE PAMIĘĆ NIE JEST PRZEPEŁNIONA. WYBIERZ NUMER ODBIORCY, A NASTĘPNIE ZESKANUJ ORYGINALNY DOKUMENT STRONA PO STRONIE.

SPRAWDŹ, CZY ZASILACZ, TELEFON, SŁUCHAWKA ORAZ AUTOMATYCZNA SEKRETARKA SĄ PRAWIDŁOWO PODŁĄCZONE.

UPEWNIJ SIĘ, ŻE OPCJA SZYBKIEGO WYBIERANIA JEST PRAWIDŁOWO USTAWIONA.

SPRAWDŹ, CZY DRUKARKA WYKRYWA SYGNAŁ WYBIERANIA.

Problemy dotyczące papieru

UPEWNIJ SIĘ, ŻE PAPIER ZOSTAŁ ZAŁADOWANY POPRAWNIE.

Więcej informacji można znaleźć w sekcji „Ładowanie papieru” na str. 22.

UŻYWAJ TYLKO PAPIERU ZALECANEGO DO DANEJ DRUKARKI.

Więcej informacji można znaleźć w sekcji „Wytyczne dotyczące nośników ładowanych do podpórki papieru” na str. 26.

PODZAS DRUKOWANIA WIELU STRON NALEŻY ZAŁADOWAĆ MNIEJSZĄ LICZBĘ ARKUSZY PAPIERU.

Więcej informacji można znaleźć w sekcji „Wytyczne dotyczące nośników ładowanych do podpórki papieru” na str. 26.

UPEWNIJ SIĘ, ŻE PAPIER NIE JEST POMARSZCZONY, NADDARTY LUB W INNY SPOSÓB USZKODZONY.

SPRAWDŹ, CZY PROWADNICE PAPIERU SĄ DOSUNIĘTE DO LEWEJ I PRAWEJ KRAWĘDZI ORAZ DO SPODU PAPIERU.

SPRAWDŹ, CZY NIE NASTĄPIŁO ZACIĘCIE PAPIERU.

W pobliżu podajnika ADF

- 1 Podnieś pokrywę podajnika ADF znajdującą się na lewo od zasobnika podajnika ADF.

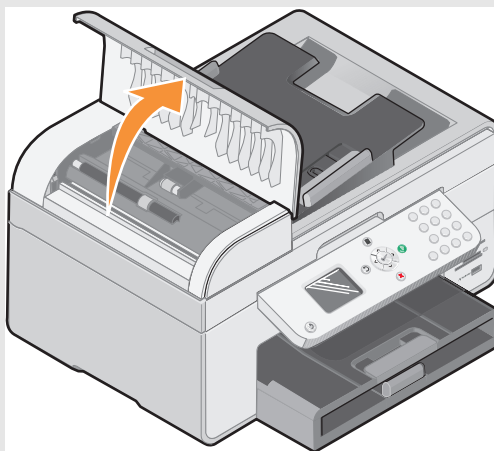



- 2 Pociągnij zdecydowanie za papier, aby go usunąć.
- 3 Zamknij pokrywę podajnika ADF.
- 4 Naciśnij przycisk **Wybierz** .
- 5 Wyślij ponownie zadanie drukowania, aby dodrukować brakujące strony.

UWAGA: Aby uniknąć zacięć papieru, nie należy wkładać papieru do urządzenia wielofunkcyjnego na siłę.

W pobliżu zasobnika na papier

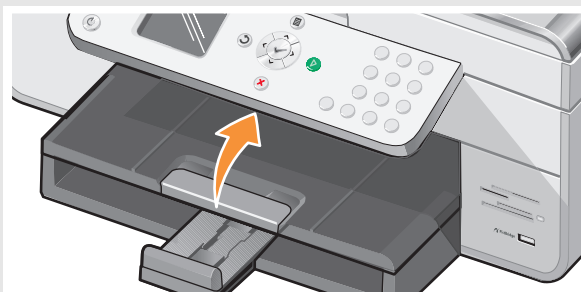
- 1 Podnieś tacę na wydruki.



- 2 Pociągnij zdecydowanie za papier, aby go usunąć.
 - 3 Opuść tacę na wydruki.
 - 4 Naciśnij przycisk **Wybierz** .
- Wyślij ponownie zadanie drukowania, aby dodrukować brakujące strony.

W pobliżu tacy na wydruki

1 Podnieś moduł drukarki.

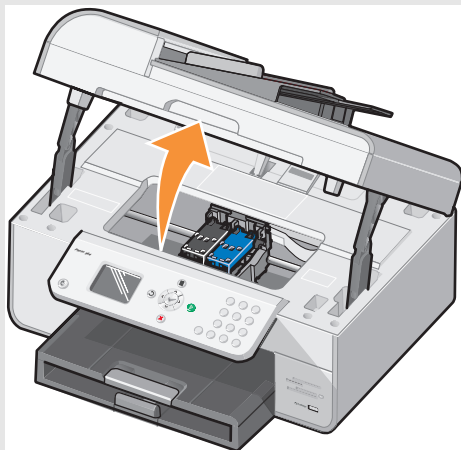

2 Pociągnij zdecydowanie za papier, aby go usunąć.

3 Zamknij moduł drukarki.

4 Naciśnij przycisk **Wybierz** .

5 Wyślij ponownie zadanie drukowania, aby dodrukować brakujące strony.

W pobliżu tylnych drzwiczek dostępu

1 Otwórz tylne drzwiczki dostępu.

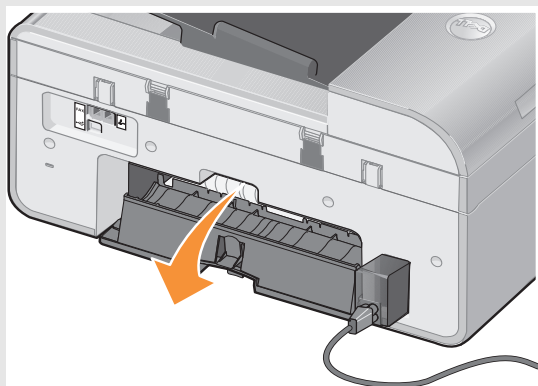

2 Pociągnij zdecydowanie za papier, aby go usunąć.

3 Zamknij tylne drzwiczki dostępu.

4 Naciśnij przycisk **Wybierz** .

5 Wyślij ponownie zadanie drukowania, aby dodrukować brakujące strony.

W CELU UNIKNIĘCIA ZACIEŃ I PROBLEMÓW Z PODAWANIEM:

- Należy używać papieru przeznaczonego do drukarek atramentowych.
- Papieru nie należy wpychać na siłę do drukarki.
- Nie należy ładować zbyt dużo papieru na raz do drukarki.
- Prowadnice powinny opierać się o krawędzie papieru, nie powodując przy tym zaginania papieru na podpórcie papieru.
- Drukarka powinna stać na płaskiej, poziomej powierzchni.
- Należy wybierać prawidłowy typ i rozmiar papieru.
- W przypadku drukowania na wstędze należy wybrać opcje **Wstęga Letter** lub **Wstęga A4** w oknie **Preferencje wydruku**.

Problemy dotyczące sieci**PROGRAMY SKANUJĄCE NIE SĄ DOSTĘPNE W SIECI**

Po zainstalowaniu urządzenia Dell 964 All-in-One Printer oraz bezprzewodowego adaptera drukarki Dell Wireless Printer Adapter 3300 na komputerze pod kontrolą systemu Microsoft® Windows® XP z dodatkiem Service Pack 2, **Pobieranie listy aplikacji** nie działa prawidłowo, ponieważ zapora systemu Windows nie jest odpowiednio skonfigurowana.

W celu odpowiedniego skonfigurowania zapory systemu Windows:

- 1 Kliknij kolejno opcje: **Start** → **Panel sterowania** → **Zapora systemu Windows**.
- 2 Kliknij kartę **Wyjątki**.
- 3 Kliknij pole **Dell 964 Server**, a następnie przycisk **Edytuj**.
- 4 Na ekranie **Edytowanie programu**, kliknij przycisk **Zmień zakres**.

UWAGA: Ustawieniem domyślnym jest Dowlony komputer (łącznie z tymi w Internecie). Ustawienie to niesie ze sobą największe ryzyko, jako że zezwala ono na dostęp do komputera wszystkim użytkownikom, również internetowym.



- 5 Wybierz opcję **Tylko moja sieć (podsieć)** lub przycisk **Lista niestandardowa**. Ustawienie **Tylko moja sieć (podsieć)** zezwala na dostęp tylko użytkownikom z tej samej podsieci, do której jest podłączony używany komputer i bezprzewodowy adapter drukarki. **Lista niestandardowa**: ogranicza dostęp tylko do określonych adresów IP i, jeżeli jest to konieczne, maski podsieci.
- 6 W przypadku wybrania opcji **Lista niestandardowa**, należy wprowadzić wartości w sposób podany w wyświetlonym na ekranie przykładzie.
- 7 Kliknij przycisk **OK** trzy razy.
- 8 Uruchom ponownie komputer.



W PRZYPADKU KORZYSTANIA Z BEZPRZEWODOWEJ KARTY SIECIOWEJ DRUKARKI UPEWNIJ SIĘ, ŻE ZOSTAŁY ZAINSTALOWANE NAJNOWSZE AKTUALIZACJE OPROGRAMOWANIA SERWERA WYDRUKU.

Aby uzyskać najnowsze aktualizacje i informacje, odwiedź witrynę www.support.dell.com.

Komunikaty o błędach i kontrolki

Następujące komunikaty o błędach mogą być wyświetlane na ekranie komputera oraz na wyświetlaczu panelu operacyjnego.

Komunikat o błędzie:	Znaczenie:	Rozwiązanie:
Niski poziom atramentu w naboju czarnym Niski poziom atramentu w naboju kolorowym	W naboju kończy się atrament. Ostrzeżenia o niskim poziomie atramentu pojawiają się, gdy poziom napelnienia nabojów spada do 25, 15 i 5 procent.	Wymień nabój z atramentem. Więcej informacji można znaleźć w sekcji „Wymiana nabojów z atramentem” na str. 83.
Usuń zacięcie papieru.	W drukarce wystąpiło zacięcie papieru.	Usuń zacięcie papieru, a następnie naciśnij przycisk Wybierz  na panelu operacyjnym. Więcej informacji można znaleźć w sekcji „Sprawdź, czy nie nastąpiło zacięcie papieru.” na str. 94.
Usuń zac. ADF	W podajniku ADF wystąpiło zacięcie papieru.	Usuń zacięcie papieru, a następnie naciśnij przycisk Wybierz  na panelu operacyjnym. Więcej informacji można znaleźć w sekcji „Sprawdź, czy nie nastąpiło zacięcie papieru.” na str. 94.
Załaduj papier i naciśnij przycisk Wybierz.	W drukarce brakuje papieru.	Postępuj zgodnie z instrukcjami na wyświetlaczu, aby usunąć komunikat, a następnie wydrukuj dokument.
Brak lewego naboju. Włóż nabój czarny lub foto.	Brak naboju czarnego lub foto.	Zainstaluj nabój czarny lub foto. Więcej informacji można znaleźć w sekcji „Wymiana nabojów z atramentem” na str. 83.
Brak prawego naboju. Włóż nabój kolorowy.	Brak kolorowego naboju.	Zainstaluj nabój z kolorowym atramentem. Więcej informacji można znaleźć w sekcji „Wymiana nabojów z atramentem” na str. 83.
Nieprawidłowy lewy nabój	W lewym koszu na naboje zainstalowano nieprawidłowy nabój.	Wyjmij nabój i zainstaluj nabój czarny lub foto odpowiedni dla danego modelu drukarki. Więcej informacji można znaleźć w sekcji „Wymiana nabojów z atramentem” na str. 83.

Komunikat o błędzie:	Znaczenie:	Rozwiązanie:
Nieprawidłowy prawy nabój	W prawym koszu na naboje zainstalowano nieprawidłowy nabój.	Wyjmij nabój i zainstaluj nabój kolorowy odpowiedni dla danego modelu drukarki. Więcej informacji można znaleźć w sekcji „Wymiana nabojów z atramentem” na str. 83.
Błąd naboju	Wystąpił problem dotyczący nabojów z atramentem lub głowic drukujących.	<ul style="list-style-type: none"> • Zainstaluj ponownie naboje z atramentem. Więcej informacji można znaleźć w sekcji „Wymiana nabojów z atramentem” na str. 83. • Odłącz kabel zasilania drukarki i podłącz go ponownie.
Błąd danych	Błąd danych lub niekompletne dane.	Naciśnij przycisk zasilania  , aby zresetować drukarkę, a następnie ponownie wyślij zadanie do drukowania.
Błąd głowicy skanera	Błąd głowicy skanera.	Wyłącz drukarkę, zaczekaj kilka sekund, a następnie włącz ją ponownie.
Błąd podawania papieru	Wystąpił błąd podawania papieru.	Sprawdź, czy nie ma zaciętego nośnika na drodze papieru, a następnie naciśnij przycisk zasilania  , aby zresetować drukarkę. Więcej informacji można znaleźć w sekcji „Sprawdź, czy nie nastąpiło zacięcie papieru.” na str. 94.
Nieobsługiwane urządzenie. Odłącz je.	Podłączone urządzenie nie jest obsługiwane lub aparat cyfrowy zgodny ze standardem PictBridge nie jest ustawiony do pracy we właściwym trybie USB.	Należy odłączyć urządzenie lub sprawdzić ustawienie trybu USB. Zapoznaj się z informacjami zamieszczonymi w instrukcji obsługi aparatu.
Komunikaty o błędach komunikacji	Brak komunikacji między drukarką a komputerem.	<ul style="list-style-type: none"> • Odłącz kabel USB i podłącz go ponownie. • Odłącz kabel zasilania drukarki i podłącz go ponownie. • Uruchom ponownie komputer. • Usuń i zainstaluj ponownie oprogramowanie drukarki. Patrz „Usuwanie i ponowne instalowanie oprogramowania” na str. 81.

Poprawianie jakości wydruku

Jeśli jakość wydruku jest niezadowalająca, istnieje kilka metod jej poprawienia.

- Używaj właściwego papieru. Na przykład, drukując fotografie przy użyciu naboju fotograficznego, należy używać papieru do drukowania fotografii Dell Premium Photo Paper.
- Zastosuj papier o większej gramaturze, intensywnie biały lub powlekany. Drukując fotografie, należy używać papieru Dell Premium Photo Paper.



UWAGA: Papier Dell Premium Photo Paper może nie być dostępny we wszystkich obszarach.

- Wybierz wyższą jakość wydruku.

Wybieranie wyższej jakości wydruku:

- 1 W otwartym dokumencie kliknij kolejno polecenia **Plik**→ **Drukuj**.
Zostanie wyświetlone okno dialogowe **Drukowanie**.
- 2 Kliknij przycisk **Preferencje**, **Właściwości** lub **Opcje** (w zależności od programu i systemu operacyjnego).
Pojawi się okno dialogowe **Preferencje wydruku**.
- 3 Na karcie **Ustawienia drukowania** wybierz lepszą jakość wydruku.
- 4 Wydrukuj dokument ponownie. Jeśli jakość wydruku nie uległa poprawie, spróbuj wyrównać lub wyczyścić naboje z atramentem. Więcej informacji na temat wyrównywania nabojów można znaleźć w sekcji „Kalibrowanie (wyrównywanie) nabojów z atramentem” na str. 87. Więcej informacji na temat czyszczenia nabojów można znaleźć w sekcji „Czyszczenie dysz nabojów z atramentem” na str. 88.

Dodatkowe wskazówki dotyczące rozwiązywania problemów można znaleźć na stronie support.dell.com.

Kontakt z firmą Dell

Pomoc techniczna

W przypadku problemów technicznych, firma Dell chętnie udzieli pomocy.

- 1 Najlepiej jest dzwonić do pomocy technicznej z telefonu znajdującego się w pobliżu drukarki, dzięki czemu pracownicy pomocy będą mogli poprowadzić użytkownika przez wszystkie niezbędne czynności. Dzwoniąc do firmy Dell należy skorzystać z kodu szybkiego dostępu do usług (Express Service Code), ułatwiającego połączenie z właściwymi pracownikami pomocy technicznej.

Kod ten znajduje się pod modulem drukarki.

UWAGA: System kodów szybkiego dostępu może nie być dostępny we wszystkich państwach.

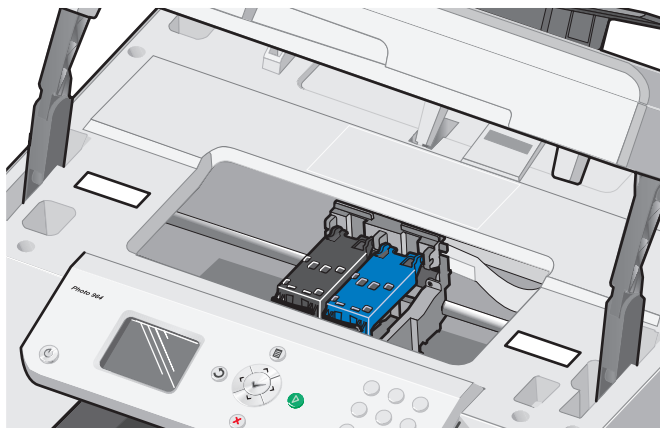

- 2 W Stanach Zjednoczonych klienci instytucjonalni powinni dzwonić pod numer 1-877-459-7298, a klienci indywidualni (korzystający z drukarki w domu lub w ramach działalności gospodarczej prowadzonej w miejscu zamieszkania) pod numer 1-800-624-9896.

Dzwoniąc z innego kraju lub obszaru serwisowego, właściwy numer telefonu można odszukać w sekcji „Kontakt z firmą Dell” na str. 102.

- 3 Należy postępować zgodnie ze wskazówkami automatycznego systemu telefonicznego, aby uzyskać połączenie z przedstawicielem pomocy technicznej.

Automatyczna informacja o statusie zamówienia

Informacje dotyczące etapu realizacji, na jakim znajduje się zamówienie, można uzyskać poprzez witrynę **support.dell.com** lub dzwoniąc do automatycznej informacji o statusie zamówienia. Automat poprosi o podanie informacji potrzebnych do zidentyfikowania zamówienia, a następnie poda status zamówienia. Numery telefonów właściwe dla poszczególnych regionów można znaleźć w sekcji „Kontakt z firmą Dell” na str. 102.

Kontakt z firmą Dell

Z firmą Dell można kontaktować się elektronicznie poprzez następujące witryny:

- **www.dell.com**
- **support.dell.com** (pomoc techniczna)
- **premiersupport.dell.com** (pomoc techniczna dla instytucji edukacyjnych, rządowych, służby zdrowia oraz średnich i dużych przedsiębiorstw, włączając klientów z kategorii Głównej (Premier), Platynowej (Platinum) i Złotej (Gold)).

Adresy stron właściwych dla poszczególnych krajów można znaleźć w poniższej tabeli.

UWAGA: Z numerów bezpłatnych należy korzystać tylko w obrębie krajów, przy których są wymienione.

W celu skontaktowania się z firmą Dell należy skorzystać z adresów elektronicznych, telefonów i numerów kierunkowych wymienionych w poniższej tabeli. W razie trudności z wyborem właściwego numeru kierunkowego, należy skorzystać z pomocy lokalnego lub międzynarodowego operatora.

Kraj (Miasto) Międzynarodowy kod dostępu Numer kierunkowy kraju i miasta	Nazwa działu lub obszar serwisowy, adres witryny i adres e-mail.	Numer kierunkowy, numer lokalny, numery bezpłatne
Ameryka Łacińska	Pomoc techniczna (Austin, Teksas, USA)	512 728-4093
	Obsługa klienta (Austin, Teksas, USA)	512 728-3619
	Numer faksu (Obsługa klienta i pomoc techniczna) (Austin, Teksas, USA)	512 728-3883
	Dział sprzedaży (Austin, Teksas, USA)	512 728-4397
	Dział sprzedaży – numer faksu (Austin, Teksas, USA)	512 728-4600 lub 512 728-3772
Anguilla	Pomoc ogólna	bezpłatny: 800-335-0031
Antigua i Barbuda	Pomoc ogólna	1-800-805-5924
Antyle Holenderskie	Pomoc ogólna	001-800-882-1519
Argentyna (Buenos Aires) Międzynarodowy kod dostępu: 00 Numer kierunkowy kraju: 54 Numer kierunkowy miasta: 11	Adres witryny: www.dell.com.ar Adres e-mail: us_latin_services@dell.com Adres e-mail dla klientów korzystających z komputerów biurowych i przenośnych komputerów: la-techsupport@dell.com Adres e-mail (serwery i komputery z oprogramowaniem EMC): la_enterprise@dell.com	
	Obsługa klienta	bezpłatny: 0-800-444-0730
	Pomoc techniczna	bezpłatny: 0-800-444-0733
	Pomoc techniczna	bezpłatny: 0-800-444-0724
	Dział sprzedaży	0-810-444-3355
Aruba	Pomoc ogólna	bezpłatny: 800-1578
Australia (Sydney) Międzynarodowy kod dostępu: 0011 Numer kierunkowy kraju: 61 Numer kierunkowy miasta: 2	Adres e-mail (Australia): au_tech_support@dell.com Adres e-mail (Nowa Zelandia): nz_tech_support@dell.com Klienci indywidualni i małe przedsiębiorstwa Instytucje rządowe i duże firmy Preferred Accounts Division (PAD) Dział klientów preferowanych Obsługa klienta Obsługa techniczna (komputery biurowe i przenośne) Obsługa techniczna (serwery i stacje robocze) Dział sprzedaży dla klientów korporacyjnych Dział sprzedaży transakcyjnej Numer faksu	1-300-655-533 bezpłatny: 1-800-633-559 bezpłatny: 1-800-060-889 bezpłatny: 1-800-819-339 bezpłatny: 1-300-655-533 bezpłatny: 1-800-733-314 bezpłatny: 1-800-808-385 bezpłatny: 1-800-808-312 bezpłatny: 1-800-818-341

Kraj (Miasto) Międzynarodowy kod dostępu Numer kierunkowy kraju i miasta	Nazwa działu lub obszar serwisowy, adres witryny i adres e-mail.	Numer kierunkowy, numer lokalny, numery bezpłatne
Austria (Wiedeń) Międzynarodowy kod dostępu: 900 Numer kierunkowy kraju: 43 Numer kierunkowy miasta: 1	Adres witryny: support.euro.dell.com Adres e-mail: tech_support_central_europe@dell.com Dział sprzedaży (obsługa klientów indywidualnych i małych przedsiębiorstw) Numer faksu (obsługa klientów indywidualnych i małych przedsiębiorstw) Dział obsługi klientów indywidualnych i małych przedsiębiorstw Obsługa klientów korporacyjnych i klientów preferowanych (Preferred Accounts) Pomoc techniczna (obsługa klientów indywidualnych i małych przedsiębiorstw) Pomoc techniczna dla klientów korporacyjnych i klientów preferowanych (Preferred Accounts) Centrala	 0820 240 530 00 0820 240 530 49 0820 240 530 14 0820 240 530 16 0820 240 530 14 0660 8779 0820 240 530 00
Barbados	Pomoc ogólna	1-800-534-3066
Belgia (Bruksela) Międzynarodowy kod dostępu: 00 Numer kierunkowy kraju: 32 Numer kierunkowy miasta: 2	Adres witryny: support.euro.dell.com Adres e-mail dla klientów francuskojęzycznych: support.euro.dell.com/be/fr/emailldell/ Pomoc techniczna Pomoc techniczna – numer faksu Obsługa klienta Dział sprzedaży dla klientów korporacyjnych Numer faksu Centrala	 02 481 92 88 02 481 92 95 02 713 15 65 02 481 91 00 02 481 92 99 02 481 91 00
Bermudy	Pomoc ogólna	1-800-342-0671
Boliwia	Pomoc ogólna	bezpłatny: 800-10-0238
Brazylia Międzynarodowy kod dostępu: 00 Numer kierunkowy kraju: 55 Numer kierunkowy miasta: 51	Adres witryny: www.dell.com/br Obsługa klienta, pomoc techniczna Pomoc techniczna – numer faksu Obsługa klienta – numer faksu Dział sprzedaży	 0800 90 3355 51 481 5470 51 481 5480 0800 90 3390
Brunei Numer kierunkowy kraju: 673	Pomoc techniczna (Penang, Malezja) Obsługa klienta (Penang, Malezja) Dział sprzedaży (Singapur)	604 633 4966 604 633 4949 bezpłatny: 1 800 394 7425
Brytyjskie Wyspy Dziewicze	Pomoc ogólna	bezpłatny: 1-866-278-6820

Kraj (Miasto) Międzynarodowy kod dostępu Numer kierunkowy kraju i miasta	Nazwa działu lub obszar serwisowy, adres witryny i adres e-mail.	Numer kierunkowy, numer lokalny, numery bezpłatne
Chiny (Xiamen) Numer kierunkowy kraju: 86 Numer kierunkowy miasta: 592	Adres witryny pomocy technicznej: support.dell.com.cn Adres e-mail pomocy technicznej: cn_support@dell.com Adres e-mail obsługi klienta customer_cn@dell.com Pomoc techniczna – numer faksu Pomoc techniczna (Dell™ Dimension™ i Inspiron™) Pomoc techniczna (OptiPlex™, Latitude™ i Dell Precision™) Pomoc techniczna (serwery i przechowywanie) Pomoc techniczna (projektory, urządzenia PDA, centrale, routery, itd.) Pomoc techniczna (drukarki) Obsługa klienta Obsługa klienta – numer faksu Klienci indywidualni i małe przedsiębiorstwa Preferred Accounts Division (PAD) Dział klientów preferowanych Obsługa dużych klientów korporacyjnych (GCP) Obsługa kluczowych klientów korporacyjnych Obsługa dużych klientów korporacyjnych (Północ) Obsługa dużych klientów korporacyjnych (Północ, instytucje rządowe i edukacyjne) Obsługa dużych klientów korporacyjnych (Wschód) Obsługa dużych klientów korporacyjnych (Wschód, instytucje rządowe i edukacyjne) Obsługa kluczowych klientów korporacyjnych (Queue Team) Obsługa dużych klientów korporacyjnych (Południe) Obsługa dużych klientów korporacyjnych (Zachód) Obsługa dużych klientów korporacyjnych – części zamiennie	592 818 1350 bezpłatny: 800 858 2969 bezpłatny: 800 858 0950 bezpłatny: 800 858 0960 bezpłatny: 800 858 2920 86 592 818 3144 lub bezpłatny 800 858 2311 bezpłatny: 800 858 2060 592 818 1308 bezpłatny: 800 858 2222 bezpłatny: 800 858 2557 bezpłatny: 800 858 2055 bezpłatny: 800 858 2628 bezpłatny: 800 858 2999 bezpłatny: 800 858 2955 bezpłatny: 800 858 2020 bezpłatny: 800 858 2669 bezpłatny: 800 858 2572 bezpłatny: 800 858 2355 bezpłatny: 800 858 2811 bezpłatny: 800 858 2621
Chile (Santiago) Numer kierunkowy kraju: 56 Numer kierunkowy miasta: 2	Dział sprzedaży, obsługa klienta i pomoc techniczna	bezpłatny: 1230-020-4823

Kraj (Miasto) Międzynarodowy kod dostępu Numer kierunkowy kraju i miasta	Nazwa działu lub obszar serwisowy, adres witryny i adres e-mail.	Numer kierunkowy, numer lokalny, numery bezpłatne
Czechy (Praga) Międzynarodowy kod dostępu: 00 Numer kierunkowy kraju: 420	Adres witryny: support.euro.dell.com Adres e-mail: czech_dell@dell.com Pomoc techniczna Obsługa klienta Numer faksu Dział techniczny – numer faksu Centrala	 22537 2727 22537 2707 22537 2714 22537 2728 22537 2711
Dania (Kopenhaga) Międzynarodowy kod dostępu: 00 Numer kierunkowy kraju: 45	Adres witryny: support.euro.dell.com Adres e-mail: support.euro.dell.com/dk/da/emaildell/ Pomoc techniczna Obsługa klienta (relacyjna) Dział obsługi klientów indywidualnych i małych przedsiębiorstw Centrala (relacyjna) Centrala (relacyjna) – numer faksu Centrala (klienci indywidualni i małe przedsiębiorstwa) Centrala – numer faksu (klienci indywidualni i małe przedsiębiorstwa)	 7023 0182 7023 0184 3287 5505 3287 1200 3287 1201 3287 5000 3287 5001
Dominika	Pomoc ogólna	bezpłatny: 1-866-278-6821
Dominikana	Pomoc ogólna	1-800-148-0530
Ekwador	Pomoc ogólna	bezpłatny: 999-119
Finlandia (Helsinki) Międzynarodowy kod dostępu: 990 Numer kierunkowy kraju: 358 Numer kierunkowy miasta: 9	Adres witryny: support.euro.dell.com Adres e-mail: support.euro.dell.com/fi/fi/emaildell/ Pomoc techniczna Obsługa klienta Numer faksu Centrala	 09 253 313 60 09 253 313 38 09 253 313 99 09 253 313 00

Kraj (Miasto) Międzynarodowy kod dostępu Numer kierunkowy kraju i miasta	Nazwa działu lub obszar serwisowy, adres witryny i adres e-mail.	Numer kierunkowy, numer lokalny, numery bezpłatne
Francja (Paryż) (Montpellier) Międzynarodowy kod dostępu: 00 Numer kierunkowy kraju: 33 Numery kierunkowe miast: (1) (4)	Adres witryny: support.euro.dell.com Adres e-mail: support.euro.dell.com/fr/fr/emaildell/ Klienci indywidualni i małe przedsiębiorstwa Pomoc techniczna Obsługa klienta Centrala Centrala (dla połączeń spoza Francji) Dział sprzedaży Numer faksu Numer faksu (dla połączeń spoza Francji) Klienci korporacyjni Pomoc techniczna Obsługa klienta Centrala Dział sprzedaży Numer faksu	 0825 387 270 0825 823 833 0825 004 700 04 99 75 40 00 0825 004 700 0825 004 701 04 99 75 40 01 0825 004 719 0825 338 339 01 55 94 71 00 01 55 94 71 00 01 55 94 71 01
Grecja Międzynarodowy kod dostępu: 00 Numer kierunkowy kraju: 30	Adres witryny: support.euro.dell.com Adres e-mail: support.euro.dell.com/gr/en/emaildell/ Pomoc techniczna Pomoc techniczna dla klientów ze statusem Gold Centrala Centrala serwisowa dla klientów ze statusem Gold Dział sprzedaży Numer faksu	 00800-44 14 95 18 00800-44 14 00 83 2108129810 2108129811 2108129800 2108129812
Grenada	Pomoc ogólna	bezpłatny: 1-866-540-3355
Gujana	Pomoc ogólna	bezpłatny: 1-877-270-4609
Gwatemala	Pomoc ogólna	1-800-999-0136

Kraj (Miasto) Międzynarodowy kod dostępu Numer kierunkowy kraju i miasta	Nazwa działu lub obszar serwisowy, adres witryny i adres e-mail.	Numer kierunkowy, numer lokalny, numery bezpłatne
Hiszpania (Madryt)	Adres witryny: support.euro.dell.com	
Międzynarodowy kod dostępu: 00	Adres e-mail: support.euro.dell.com/es/es/emaildell/	
Numer kierunkowy kraju: 34	Klienci indywidualni i małe przedsiębiorstwa	
Numer kierunkowy miasta: 91	Pomoc techniczna	902 100 130
	Obsługa klienta	902 118 540
	Dział sprzedaży	902 118 541
	Centrala	902 118 541
	Numer faksu	902 118 539
	Klienci korporacyjni	
	Pomoc techniczna	902 100 130
	Obsługa klienta	902 115 236
	Centrala	91 722 92 00
	Numer faksu	91 722 95 83
Holandia (Amsterdam)	Adres witryny: support.euro.dell.com	
Międzynarodowy kod dostępu: 00	Pomoc techniczna	020 674 45 00
Numer kierunkowy kraju: 31	Pomoc techniczna – numer faksu	020 674 47 66
Numer kierunkowy miasta: 20	Dział obsługi klientów indywidualnych i małych przedsiębiorstw	020 674 42 00
	Relacyjna obsługa klienta	020 674 43 25
	Dział sprzedaży (obsługa klientów indywidualnych i małych przedsiębiorstw)	020 674 55 00
	Relacyjny dział sprzedaży	020 674 50 00
	Dział sprzedaży (obsługa klientów indywidualnych i małych przedsiębiorstw) – numer faksu	020 674 47 75
	Relacyjny dział sprzedaży – numer faksu	020 674 47 50
	Centrala	020 674 50 00
	Centrala – numer faksu	020 674 47 50

Kraj (Miasto) Międzynarodowy kod dostępu Numer kierunkowy kraju i miasta	Nazwa działu lub obszar serwisowy, adres witryny i adres e-mail.	Numer kierunkowy, numer lokalny, numery bezpłatne
Hongkong	Adres witryny: support.ap.dell.com	
Międzynarodowy kod dostępu: 001	Adres e-mail pomocy technicznej: apsupport@dell.com	
Numer kierunkowy kraju: 852	Pomoc techniczna (Dimension i Inspiron)	2969 3188
	Pomoc techniczna (OptiPlex, Latitude i Dell Precision)	2969 3191
	Pomoc techniczna (PowerApp™, PowerEdge™, PowerConnect™ i PowerVault™)	2969 3196
	Obsługa klienta	3416 0910
	Obsługa dużych klientów korporacyjnych	3416 0907
	Programy dla klientów globalnych	3416 0908
	Dział obsługi średnich przedsiębiorstw	3416 0912
	Dział obsługi klientów indywidualnych i małych przedsiębiorstw	2969 3105
Indie	Pomoc techniczna	1600 33 8045
	Dział sprzedaży (obsługa dużych klientów korporacyjnych)	1600 33 8044
	Dział sprzedaży (obsługa klientów indywidualnych i małych przedsiębiorstw)	1600 33 8046
Irlandia (Cherrywood)	Adres witryny: support.euro.dell.com	
Międzynarodowy kod dostępu: 16	Adres e-mail: dell_direct_support@dell.com	
Numer kierunkowy kraju: 353	Pomoc techniczna	1850 543 543
Numer kierunkowy miasta: 1	Pomoc techniczna dla obszaru Zjednoczonego Królestwa (tylko dla połączeń z obszaru Zjednoczonego Królestwa)	0870 908 0800
	Dział obsługi klientów indywidualnych	01 204 4014
	Dział obsługi małych przedsiębiorstw	01 204 4014
	Obsługa klientów dla obszaru Zjednoczonego Królestwa (tylko dla połączeń z obszaru Zjednoczonego Królestwa)	0870 906 0010
	Obsługa klientów korporacyjnych	1850 200 982
	Obsługa klientów korporacyjnych (tylko dla połączeń z obszaru Zjednoczonego Królestwa)	0870 907 4499
	Irlandzki dział sprzedaży	01 204 4444
	Dział sprzedaży dla obszaru Zjednoczonego Królestwa (tylko dla połączeń z obszaru Zjednoczonego Królestwa)	0870 907 4000
	Numer faksu / numer faksu działu sprzedaży	01 204 0103
	Centrala	01 204 4444
Jamajka	Pomoc ogólna (tylko dla połączeń z obszaru Jamajki)	1-800-682-3639

Kraj (Miasto) Międzynarodowy kod dostępu Numer kierunkowy kraju i miasta	Nazwa działu lub obszar serwisowy, adres witryny i adres e-mail.	Numer kierunkowy, numer lokalny, numery bezpłatne
Japonia (Kawasaki)	Adres witryny: support.jp.dell.com	
Międzynarodowy kod dostępu: 001	Pomoc techniczna (serwery)	bezpłatny: 0120-198-498
Numer kierunkowy kraju: 81	Pomoc techniczna poza Japonią (serwery)	81-44-556-4162
Numer kierunkowy miasta: 44	Pomoc techniczna (Dimension i Inspiron)	bezpłatny: 0120-198-226
	Pomoc techniczna poza Japonią (Dimension i Inspiron)	81-44-520-1435
	Pomoc techniczna (Dell Precision, OptiPlex i Latitude)	bezpłatny: 0120-198-433
	Pomoc techniczna poza Japonią (Dell Precision, OptiPlex i Latitude)	81-44-556-3894
	Pomoc techniczna (urządzenia PDA, projektory, drukarki i routery)	bezpłatny: 0120-981-690
	Pomoc techniczna poza Japonią (urządzenia PDA, projektory, drukarki i routery)	81-44-556-3468
	Skrzynka faksowa	044-556-3490
	24-godzinna automatyczna obsługa zamówień	044-556-3801
	Obsługa klienta	044-556-4240
	Dział sprzedaży dla klientów biznesowych (do 400 pracowników)	044-556-1465
	Dział sprzedaży dla klientów preferowanych (Preferred Accounts Division Sales)	044-556-3433
	Dział sprzedaży dla dużych klientów korporacyjnych	044-556-3430
	Dział sprzedaży dla klientów sektora publicznego (agencje rządowe, instytucje oświatowe i służba zdrowia)	044-556-1469
	Obsługa klientów globalnych – Japonia	044-556-3469
	Klienci indywidualni	044-556-1760
	Centrala	044-556-4300
Kajmany	Pomoc ogólna	1-800-805-7541

Kraj (Miasto) Międzynarodowy kod dostępu Numer kierunkowy kraju i miasta	Nazwa działu lub obszar serwisowy, adres witryny i adres e-mail.	Numer kierunkowy, numer lokalny, numery bezpłatne
Kanada (North York, Ontario) Międzynarodowy kod dostępu: 011	Internetowa informacja o statusie zamówienia: www.dell.ca/ostatus AutoTech (automatyczna pomoc techniczna) Dział obsługi klientów indywidualnych i małych przedsiębiorstw Dział obsługi klientów (duże i średnie przedsiębiorstwa, instytucje rządowe) Pomoc techniczna (obsługa klientów indywidualnych i małych przedsiębiorstw) Pomoc techniczna (obsługa dużych i średnich przedsiębiorstw oraz instytucji rządowych) Dział sprzedaży (obsługa klientów indywidualnych i małych przedsiębiorstw) Dział sprzedaży (obsługa dużych i średnich przedsiębiorstw oraz instytucji rządowych) Dział sprzedaży części zamiennych i płatnej pomocy technicznej	bezpłatny: 1-800-247-9362 bezpłatny: 1-800-847-4096 bezpłatny: 1-800-326-9463 bezpłatny: 1-800-847-4096 bezpłatny: 1-800-387-5757 bezpłatny: 1-800-387-5752 bezpłatny: 1-800-387-5755 1 866 440 3355
Kolumbia	Pomoc ogólna	980-9-15-3978
Korea (Seul) Międzynarodowy kod dostępu: 001 Numer kierunkowy kraju: 82 Numer kierunkowy miasta: 2	Pomoc techniczna Dział sprzedaży Obsługa klienta (Penang, Malezja) Numer faksu Centrala Pomoc techniczna (Elektronika i akcesoria)	bezpłatny: 080-200-3800 bezpłatny: 080-200-3600 604 633 4949 2194-6202 2194-6000 bezpłatny: 080-200-3801
Kostaryka	Pomoc ogólna	0800-012-0435
Kraje Azji południowo-wschodniej i obszaru Pacyfiku	Pomoc techniczna, Obsługa klienta i Dział Sprzedaży (Penang, Malezja)	604 633 4810
Luksemburg Międzynarodowy kod dostępu: 00 Numer kierunkowy kraju: 352	Adres witryny: support.euro.dell.com Adres e-mail: tech_be@dell.com Pomoc techniczna (Bruksela, Belgia) Dział sprzedaży (obsługa klientów indywidualnych i małych przedsiębiorstw) (Bruksela, Belgia) Dział sprzedaży (obsługa klientów korporacyjnych) (Bruksela, Belgia) Obsługa klienta (Bruksela, Belgia) Numer faksu (Bruksela, Belgia) Centrala (Bruksela, Belgia)	3420808075 bezpłatny: 080016884 02 481 91 00 02 481 91 19 02 481 92 99 02 481 91 00
Makau Numer kierunkowy kraju: 853	Pomoc techniczna Obsługa klienta (Xiamen, Chiny) Dział sprzedaży transakcyjnej (Xiamen, Chiny)	bezpłatny: 0800 105 34 160 910 29 693 115

Kraj (Miasto) Międzynarodowy kod dostępu Numer kierunkowy kraju i miasta	Nazwa działu lub obszar serwisowy, adres witryny i adres e-mail.	Numer kierunkowy, numer lokalny, numery bezpłatne
Malezja (Penang) Międzynarodowy kod dostępu: 00 Numer kierunkowy kraju: 60 Numer kierunkowy miasta: 4	Adres witryny: support.ap.dell.com Pomoc techniczna (Dell Precision, OptiPlex i Latitude) Pomoc techniczna (Dimension, Inspiron, elektronika i akcesoria) Pomoc techniczna (PowerApp, PowerEdge, PowerConnect i PowerVault) Obsługa klienta (Penang, Malezja) Dział sprzedaży	bezpłatny: 1 800 88 0193 bezpłatny: 1 800 88 1306 bezpłatny: 1800 88 1386 04 633 4949 bezpłatny: 1 800 88 0553
Meksyk Międzynarodowy kod dostępu: 00 Numer kierunkowy kraju: 52	Pomoc techniczna Dział sprzedaży Obsługa klienta Główne biuro	001-877-384-8979 lub 001-877-269-3383 50-81-8800 lub 01-800-888-3355 001-877-384-8979 lub 001-877-269-3383 50-81-8800 lub 01-800-888-3355
Montserrat	Pomoc ogólna	bezpłatny: 1-866-278-6822
Niemcy (Langen) Międzynarodowy kod dostępu: 00 Numer kierunkowy kraju: 49 Numer kierunkowy miasta: 6103	Adres witryny: support.euro.dell.com Adres e-mail: tech_support_central_europe@dell.com Pomoc techniczna Dział obsługi klientów indywidualnych i małych przedsiębiorstw Obsługa klientów globalnych Obsługa klientów preferowanych (Preferred Accounts) Obsługa dużych klientów Obsługa klientów sektora publicznego Centrala	06103 766-7200 0180-5-224400 06103 766-9570 06103 766-9420 06103 766-9560 06103 766-9555 06103 766-7000
Nikaragua	Pomoc ogólna	001-800-220-1006
Norwegia (Lysaker) Międzynarodowy kod dostępu: 00 Numer kierunkowy kraju: 47	Adres witryny: support.euro.dell.com Adres e-mail: support.euro.dell.com/no/no/emaildell/ Pomoc techniczna Relacyjna obsługa klienta Dział obsługi klientów indywidualnych i małych przedsiębiorstw Centrala Centrala faksowa	671 16882 671 17575 231 62298 671 16800 671 16865

Kraj (Miasto) Międzynarodowy kod dostępu Numer kierunkowy kraju i miasta	Nazwa działu lub obszar serwisowy, adres witryny i adres e-mail.	Numer kierunkowy, numer lokalny, numery bezpłatne
Nowa Zelandia Międzynarodowy kod dostępu: 00 Numer kierunkowy kraju: 64	Adres e-mail (Nowa Zelandia): nz_tech_support@dell.com Adres e-mail (Australia): au_tech_support@dell.com Pomoc techniczna (dla komputerów biurowych i przenośnych) Obsługa techniczna (serwery i stacje robocze) Klienci indywidualni i małe przedsiębiorstwa Instytucje rządowe i duże firmy Dział sprzedaży Numer faksu	bezpłatny: 0800 446 255 bezpłatny: 0800 443 563 0800 446 255 0800 444 617 0800 441 567 0800 441 566
Panama	Pomoc ogólna	001-800-507-0962
Peru	Pomoc ogólna	0800-50-669
Polska (Warszawa) Międzynarodowy kod dostępu: 011 Numer kierunkowy kraju: 48 Numer kierunkowy miasta: 22	Adres witryny: support.euro.dell.com Adres e-mail: pl_support_tech@dell.com Obsługa klienta – numer telefonu Obsługa klienta Dział sprzedaży Obsługa klienta – numer faksu Recepcja – numer faksu Centrala	57 95 700 57 95 999 57 95 999 57 95 806 57 95 998 57 95 999
Portugalia Międzynarodowy kod dostępu: 00 Numer kierunkowy kraju: 351	Adres witryny: support.euro.dell.com Adres e-mail: support.euro.dell.com/pt/en/emaildell/ Pomoc techniczna Obsługa klienta Dział sprzedaży Numer faksu	707200149 800 300 413 800 300 410, 800 300 411, 800 300 412 lub 21 422 07 10 21 424 01 12
Puerto Rico	Pomoc ogólna	1-800-805-7545
RPA (Johannesburg) Międzynarodowy kod dostępu: 09/091 Numer kierunkowy kraju: 27 Numer kierunkowy miasta: 11	Adres witryny: support.euro.dell.com Adres e-mail: dell_za_support@dell.com Obsługa klientów Gold Queue Pomoc techniczna Obsługa klienta Dział sprzedaży Numer faksu Centrala	011 709 7713 011 709 7710 011 709 7707 011 709 7700 011 706 0495 011 709 7700
Salwador	Pomoc ogólna	01-899-753-0777

Kraj (Miasto) Międzynarodowy kod dostępu Numer kierunkowy kraju i miasta	Nazwa działu lub obszar serwisowy, adres witryny i adres e-mail.	Numer kierunkowy, numer lokalny, numery bezpłatne
Singapur (Singapur) Międzynarodowy kod dostępu: 005 Numer kierunkowy kraju: 65	Adres witryny: support.ap.dell.com Pomoc techniczna (Dimension, Inspiron, elektronika i akcesoria) Pomoc techniczna (OptiPlex, Latitude i Dell Precision) Pomoc techniczna (PowerApp, PowerEdge, PowerConnect i PowerVault) Obsługa klienta (Penang, Malezja) Dział sprzedaży	bezpłatny: 1800 394 7430 bezpłatny: 1800 394 7488 bezpłatny: 1800 394 7478 604 633 4949 bezpłatny: 1 800 394 7425
Słowacja (Praga) Międzynarodowy kod dostępu: 00 Numer kierunkowy kraju: 421	Adres witryny: support.euro.dell.com Adres e-mail: czech_dell@dell.com Pomoc techniczna Obsługa klienta Numer faksu Dział techniczny – numer faksu Centrala (Dział sprzedaży)	02 5441 5727 420 22537 2707 02 5441 8328 02 5441 8328 02 5441 7585
St. Kitts i Nevis	Pomoc ogólna	bezpłatny: 1-877-441-4731
St. Lucia	Pomoc ogólna	1-800-882-1521
St. Vincent i Grenadyny	Pomoc ogólna	bezpłatny: 1-877-270-4609
Szwajcaria (Genewa) Międzynarodowy kod dostępu: 00 Numer kierunkowy kraju: 41 Numer kierunkowy miasta: 22	Adres witryny: support.euro.dell.com Adres e-mail: Tech_support_central_Europe@dell.com Adres e-mail dla francuskojęzycznych klientów HSB i korporacyjnych: support.euro.dell.com/ch/fr/emailldell/ Pomoc techniczna (obsługa klientów indywidualnych i małych przedsiębiorstw) Pomoc techniczna dla klientów korporacyjnych Obsługa klientów indywidualnych i małych przedsiębiorstw Obsługa klientów korporacyjnych Numer faksu Centrala	0844 811 411 0844 822 844 0848 802 202 0848 821 721 022 799 01 90 022 799 01 01

Kraj (Miasto) Międzynarodowy kod dostępu Numer kierunkowy kraju i miasta	Nazwa działu lub obszar serwisowy, adres witryny i adres e-mail.	Numer kierunkowy, numer lokalny, numery bezpłatne
Szwecja (Upplands Vasby)	Adres witryny: support.euro.dell.com	
Międzynarodowy kod dostępu: 00	Adres e-mail: support.euro.dell.com/se/sv/emaildell/	
Numer kierunkowy kraju: 46	Pomoc techniczna	08 590 05 199
Numer kierunkowy miasta: 8	Relacyjna obsługa klienta	08 590 05 642
	Dział obsługi klientów indywidualnych i małych przedsiębiorstw	08 587 70 527
	Obsługa Programu zakupów przez pracowników (EPP, Employee Purchase Program)	20 140 14 44
	Pomoc techniczna – numer faksu	08 590 05 594
	Dział sprzedaży	08 590 05 185
Tajlandia	Adres witryny: support.ap.dell.com	
Międzynarodowy kod dostępu: 001	Pomoc techniczna (OptiPlex, Latitude i Dell Precision)	bezpłatny: 1800 0060 07
Numer kierunkowy kraju: 66	Pomoc techniczna (PowerApp, PowerEdge, PowerConnect i PowerVault)	bezpłatny: 1800 0600 09
	Obsługa klienta (Penang, Malezja)	604 633 4949
	Dział sprzedaży dla klientów korporacyjnych	bezpłatny: 1800 006 009
	Dział sprzedaży transakcyjnej	bezpłatny: 1800 006 006
Tajwan	Adres witryny: support.ap.dell.com	
Międzynarodowy kod dostępu: 002	Adres e-mail: ap_support@dell.com	
Numer kierunkowy kraju: 886	Pomoc techniczna (OptiPlex, Latitude, Inspiron, Dimension, elektronika i akcesoria)	bezpłatny: 00801 86 1011
	Pomoc techniczna (PowerApp, PowerEdge, PowerConnect i PowerVault)	bezpłatny: 00801 60 1256
	Dział sprzedaży transakcyjnej	bezpłatny: 00801 65 1228
	Dział sprzedaży dla klientów korporacyjnych	bezpłatny: 00801 65 1227
Trynidad i Tobago	Pomoc ogólna	1-800-805-8035
Urugwaj	Pomoc ogólna	bezpłatny: 000-413-598-25

Kraj (Miasto) Międzynarodowy kod dostępu Numer kierunkowy kraju i miasta	Nazwa działu lub obszar serwisowy, adres witryny i adres e-mail.	Numer kierunkowy, numer lokalny, numery bezpłatne
USA (Austin, Teksas) Międzynarodowy kod dostępu: 011 Numer kierunkowy kraju: 1	Automatyczna informacja o statusie zamówienia AutoTech (komputery przenośne i biurkowe) Klienci indywidualni (korzystający z urządzeń w domu lub w ramach działalności gospodarczej prowadzonej w miejscu zamieszkania) Pomoc techniczna Obsługa klienta Obsługa i pomoc DellNet™ Dla klientów uczestniczących w Programie zakupów przez pracowników (EPP, Employee Purchase Program) Witryna usług finansowych: www.dellfinancialservices.com Usługi finansowe (leasing/kredyty) Usługi finansowe dla klientów preferowanych (DPA) Klienci biznesowi Obsługa klienta i pomoc techniczna Dla klientów uczestniczących w Programie zakupów przez pracowników (EPP, Employee Purchase Program) Pomoc techniczna (drukarki i projektory) Sektor publiczny (instytucje rządowe, oświatowe i służba zdrowia) Obsługa klienta i pomoc techniczna Dla klientów uczestniczących w Programie zakupów przez pracowników (EPP, Employee Purchase Program) Dział sprzedaży firmy Dell Punkt sprzedaży detalicznej firmy Dell (odnowione komputery Dell) Dział sprzedaży oprogramowania i urządzeń peryferyjnych Dział sprzedaży części zamiennych Sprzedaż w ramach gwarancji rozszerzonego serwisu Numer faksu Usługi Dell dla osób niesłyszących, niedosłyszących lub z wadami wymowy	bezpłatny: 1-800-433-9014 bezpłatny: 1-800-247-9362 bezpłatny: 1-800-624-9896 bezpłatny: 1-800-624-9897 bezpłatny: 1-877-Dellnet (1-877-335-5638) bezpłatny: 1-800-695-8133 bezpłatny: 1-877-577-3355 bezpłatny: 1-800-283-2210 bezpłatny: 1-800-822-8965 bezpłatny: 1-800-695-8133 bezpłatny: 1-877-459-7298 bezpłatny: 1-800-456-3355 bezpłatny: 1-800-234-1490 bezpłatny: 1-800-289-3355 lub bezpłatny: 1-800-879-3355 bezpłatny: 1-888-798-7561 bezpłatny: 1-800-671-3355 bezpłatny: 1-800-357-3355 bezpłatny: 1-800-247-4618 bezpłatny: 1-800-727-8320 bezpłatny: 1-877-DELLTTY (1-877-335-5889)
Wenezuela	Pomoc ogólna	8001-3605

Kraj (Miasto) Międzynarodowy kod dostępu Numer kierunkowy kraju i miasta	Nazwa działu lub obszar serwisowy, adres witryny i adres e-mail.	Numer kierunkowy, numer lokalny, numery bezpłatne
Wielka Brytania (Bracknell)	Adres witryny: support.euro.dell.com	
Międzynarodowy kod dostępu: 00	Witryna obsługi klienta: support.euro.dell.com/uk/en/ECare/Form/Home.asp	
Numer kierunkowy kraju: 44	Adres e-mail: dell_direct_support@dell.com	
Numer kierunkowy miasta: 1344	Pomoc techniczna dla klientów korporacyjnych i preferowanych (PAD) [zatrudniających powyżej 1000 osób]	0870 908 0500
	Pomoc techniczna (bezpośrednia i ogólna)	0870 908 0800
	Obsługa klientów globalnych	01344 373 186
	Obsługa klientów indywidualnych i małych przedsiębiorstw	0870 906 0010
	Obsługa klientów korporacyjnych	01344 373 185
	Obsługa klientów preferowanych (zatrudniających 500–5000 osób)	0870 906 0010
	Obsługa klienta dla centralnej administracji rządowej	01344 373 193
	Obsługa klienta dla administracji lokalnej i instytucji oświatowych	01344 373 199
	Obsługa klienta dla służby zdrowia	01344 373 194
	Dział sprzedaży (obsługa klientów indywidualnych i małych przedsiębiorstw)	0870 907 4000
	Dział sprzedaży dla klientów korporacyjnych i sektora publicznego	01344 860 456
	Numer faksu dla klientów indywidualnych i małych przedsiębiorstw	0870 907 4006
Włochy (Mediolan)	Adres witryny: support.euro.dell.com	
Międzynarodowy kod dostępu: 00	Adres e-mail: support.euro.dell.com/it/it/emaildell/	
Numer kierunkowy kraju: 39	Klienci indywidualni i małe przedsiębiorstwa	
Numer kierunkowy miasta: 02	Pomoc techniczna	02 577 826 90
	Obsługa klienta	02 696 821 14
	Numer faksu	02 696 821 13
	Centrala	02 696 821 12
	Klienci korporacyjni	
	Pomoc techniczna	02 577 826 90
	Obsługa klienta	02 577 825 55
	Numer faksu	02 575 035 30
	Centrala	02 577 821
Wyspy Bahama	Pomoc ogólna	bezpłatny: 1-866-278-6818
Wyspy Dziewicze Stanów Zjednoczonych	Pomoc ogólna	1-877-673-3355
Wyspy Turks i Caicos	Pomoc ogólna	bezpłatny: 1-866-540-3355

Aneks

Przepisy celne

Klient przyjmuje do wiadomości, że te produkty, mogące również obejmować technologie i oprogramowanie, podlegają przepisom prawa celnego Stanów Zjednoczonych i mogą również podlegać przepisom prawa celnego innych krajów, w których produkty te są wytwarzane i/lub do których są dostarczane. Klient zobowiązuje się przestrzegać tych przepisów. Co więcej, zgodnie z prawem Stanów Zjednoczonych, produkty nie mogą być sprzedawane, wydierżawiane lub w inny sposób przekazywane do określonych użytkowników lub krajów. Produkty nie mogą być także sprzedawane, wydierżawiane lub w inny sposób przekazywane, a także w żaden sposób wykorzystywane przez osoby lub instytucje, zaangażowane w działalność mającą związek z bronią masowej zagłady, w tym działania związane z projektowaniem, udoskonalaniem, produkcją lub użyciem broni, materiałów i urządzeń atomowych oraz wspieraniem projektów dotyczących pocisków dalekiego zasięgu oraz broni biologicznej i chemicznej.

Licencja na oprogramowanie firmy Dell™

Stanowi ona prawnie wiążącą umowę pomiędzy użytkownikiem i firmą Dell Products, L.P (zwaną dalej Dell). Niniejsza umowa obejmuje wszystkie programy rozprowadzane razem z produktami firmy Dell, nie objęte oddzielnymi umowami licencyjnymi między użytkownikiem i producentem lub właścicielem danych programów (zbiorowo określanych jako oprogramowanie). Umowa ta nie obejmuje prawa do sprzedaży oprogramowania oraz żadnych innych produktów objętych prawami autorskimi. Całość praw autorskich do oprogramowania należy do producenta lub właściciela oprogramowania. Wszystkie prawa, poza wyraźnie przyznanymi przez niniejszą umowę, są zastrzeżone dla producenta lub właściciela oprogramowania. Otwarcie lub złamanie pieczęci na pakiecie z oprogramowaniem, zainstalowanie lub pobranie oprogramowania, a także skorzystanie z oprogramowania wcześniej zainstalowanego lub wbudowanego w produkt jest równoznaczne z przyjęciem warunków niniejszej umowy. Jeśli użytkownik nie akceptuje warunków niniejszej umowy, powinien natychmiast zwrócić wszystkie elementy oprogramowania (dyski, dokumentację i opakowanie) oraz usunąć całe wcześniej zainstalowane lub wbudowane oprogramowanie.

Wolno używać jednocześnie tylko jednej kopii oprogramowania na jednym produkcie. Jeśli użytkownik posiada więcej licencji, może korzystać z tylu kopii jednocześnie, ile posiada licencji. „Używanie” oznacza zapisywanie oprogramowania w pamięci tymczasowej lub trwale przechowywanie w pamięci produktu. Instalacja na serwerze sieciowym wyłącznie w celu rozprowadzania do innych produktów nie stanowi „używania” pod warunkiem, że użytkownik posiada oddzielne licencje dla każdego z produktów do których oprogramowanie jest rozprowadzane. Liczba osób korzystających z oprogramowania zainstalowanego na serwerze sieciowym nie może przekraczać liczby posiadanych licencji. Jeśli liczba osób używających oprogramowanie zainstalowane na serwerze sieciowym przekracza liczbę licencji, należy przed udostępnieniem oprogramowania dodatkowym użytkownikom zakupić dodatkowe licencje, tak aby liczba licencji była równa liczbie użytkowników. Firma Dell zastrzega sobie prawo do przeprowadzania kontroli sposobu używania oprogramowania przez użytkowników korzystających z produktów zakupionych w celach komercyjnych w firmie Dell lub w oddziale firmy Dell. Kontrola taka może być przeprowadzana w normalnych godzinach pracy przez firmę Dell lub wyznaczonego przez nią przedstawiciela. Użytkownicy zobowiązują się do współpracy oraz udostępnienia potrzebnych dokumentów dotyczących używania oprogramowania. Kontrola taka ograniczać się będzie do sprawdzenia, czy użytkownicy przestrzegają warunków niniejszej umowy.

Oprogramowanie to jest chronione przez prawa autorskie zgodnie z prawem Stanów Zjednoczonych oraz przez umowy międzynarodowe. Użytkownik ma prawo zrobić jedną kopię oprogramowania wyłącznie jako zabezpieczenie na wypadek awarii lub w celach archiwalnych, albo zapisać oprogramowanie na jednym dysku twardym, pod warunkiem, że zachowa oryginał wyłącznie jako zabezpieczenie na wypadek awarii lub w celach archiwalnych.

Nie wolno wypożyczać, ani wdzierżawiać oprogramowania i dokumentacji oprogramowania, a także nie wolno kopiować dokumentacji. Dozwolone jest przekazywanie oprogramowania i dokumentacji na stałe, w ramach sprzedaży lub przekazywania produktów firmy Dell, pod warunkiem, że nie zachowuje się żadnych kopii, zaś odbiorca akceptuje warunki niniejszej umowy. W takim wypadku przekazane musi zostać zaktualizowane oprogramowanie oraz wszystkie jego wcześniejsze wersje. Zabrania się przetwarzania oraz dzielenia oprogramowania na części. Jeśli w opakowaniu produktu znajdują się dyski kompaktowe 3,5 calowy i 5,25 calowy, użytkownik może skorzystać tylko z dysku odpowiedniego do zakupionego produktu. Dysków nie można używać na innych komputerach lub sieciach, a także wypożyczać, dzierżawić lub przekazywać innym użytkownikom, poza wyjątkami określonymi w niniejszej umowie.

Ograniczona gwarancja

Firma Dell gwarantuje, że dyski, użytkowane w sposób zgodny z przeznaczeniem, będą wolne od wad materiałowych i wad spowodowanych wadliwym wykonaniem przez dziewięćdziesiąt (90) dni od daty otrzymania. Gwarancja ta jest ograniczona do pierwszego użytkownika i nie można jej przekazywać. Okres obowiązywania wszystkich dorozumianych gwarancji ograniczony jest do dziewięćdziesięciu (90) dni od daty otrzymania oprogramowania. Przepisy prawne niektórych krajów i stanów nie zezwalają na ograniczenie okresu dorozumianych gwarancji. W takim przypadku ograniczenie to nie ma zastosowania. Całkowita odpowiedzialność firmy Dell i jej dostawców oraz odszkodowanie, które użytkownik może uzyskać ograniczone jest do (a) zwrotu sumy równej cenie oprogramowania lub (b) wymianie dysku nie spełniającego wymogów, odesłanego wraz z kodem produktu do firmy Dell na koszt i odpowiedzialność klienta. Niniejsza ograniczona gwarancja nie obowiązuje, jeśli uszkodzenie dysku nastąpiło w wyniku wypadku, niewłaściwego użytkowania lub konserwacji lub modyfikacji przez osoby nieupoważnione przez firmę Dell. Wymieniony dysk podlega gwarancji przez pozostały okres ważności gwarancji na produkt oryginalny lub przez okres 30 dni. Obowiązuje okres dłuższy z wyżej wymienionych.

Firma Dell NIE gwarantuje, że funkcje oprogramowania spełnią oczekiwania użytkownika, a także, że oprogramowanie będzie działało bez błędów i zakłóceń. Odpowiedzialność za wybór oprogramowania w celu osiągnięcia zamierzonych rezultatów oraz za zastosowanie i rezultaty osiągnięte za pomocą oprogramowania ponosi użytkownik.

FIRMA DELL, W IMIENIU SWOIM ORAZ SWOICH DOSTAWCÓW WYKLUCZA WSZYSTKIE INNE GWARANCJE WYRA_NE LUB DOROZUMIANE, WŁĄCZAJĄC W TO GWARANCJĘ PRZYDATNOŚCI DO SPRZEDAŻY LUB PRZYDATNOŚCI DO OKREŚLONEGO CELU DLA OPROGRAMOWANIA I DOKUMENTACJI. Niniejsza ograniczona gwarancja przyznaje użytkownikowi określone prawa. W zależności od krajowych/stanowych przepisów prawnych użytkownik może mieć dodatkowe prawa.

W ŻADNYCH OKOLICZNOŚCIACH FIRMA DELL NIE PONOSI ODPOWIEDZIALNOŚCI ZA JAKIEKOLWIEK SZKODY (ŁĄCZNIE ZE SZKODAMI SPOWODOWANYMI UTRATĄ ZYSKÓW, ZAKŁÓCENIAMI DZIAŁALNOŚCI, UTRATĄ INFORMACJI LUB INNYMI STRATAMI FINANSOWYMI) POWSTAŁE W WYNIKU UŻYTKOWANIA LUB BRAKU MOŻLIWOŚCI UŻYTKOWANIA OPROGRAMOWANIA, NAWET JEŚLI ZOSTAŁA WCZEŚNIEJ POINFORMOWANA O MOŻLIWOŚCIACH WYSTĄPIENIA TAKICH STRAT. Prawo niektórych krajów nie zezwala na wyłączenie lub ograniczenie odpowiedzialności za szkody wtórne lub przypadkowe. W takich wypadkach powyższe ograniczenie nie obowiązuje.

Warunki ogólne

Niniejsza umowa licencyjna obowiązuje do momentu rozwiązania. Rozwiązanie umowy nastąpi zgodnie z warunkami przedstawionymi powyżej lub jeżeli użytkownik nie dotrzyma warunków umowy. Użytkownik zobowiązuje się do zniszczenia oprogramowania i jego dokumentacji po rozwiązaniu umowy. Umowa ta jest zgodna z prawem stanu Teksas (USA). Wszystkie postanowienia tej umowy są wypowiedalne. Jeśli któreś postanowienie okazuje się niemożliwe do zastosowania, nie wpływa to na stosowanie innych postanowień i warunków niniejszej umowy. Umowa ta jest wiążąca dla następców prawnych i cesjonariuszy.

Firma Dell i użytkownik zrzekają się, w stopniu dozwolonym przez prawo, prawa do procesu sądowego w odniesieniu do tego oprogramowania i niniejszej umowy. Zrzeczenie takie może nie mieć mocy prawnej w niektórych krajach. W tym przypadku zrzeczenie to nie obowiązuje. Użytkownik potwierdza, że zapoznał się z treścią umowy, rozumie ją i akceptuje jej warunki, a także, że stanowi ona pełną i wyłączną umowę dotyczącą tego oprogramowania pomiędzy użytkownikiem i firmą Dell.

Indeks

A

Anuluj, przycisk, 19

C

Centrum urządzenia
wielofunkcyjnego Dell
korzystanie, 73
Narzędzia produktywności, 75
otwieranie, 74
sekcja Kopiowanie, 74
sekcja Podgląd, 75
sekcja Skanowanie, 74
czujnik typu papieru, 20
wylączenie, 21
czyszczenie dysz nabożów z
atramentem, 88

D

Dell
kontakt, 101
Dell Picture Studio, 78
drukowanie, 29
dokumentu, 29
fotografie bez obramowania, 30
fotografii, 29
plakatu wielostronicowego, 36
posortowanych kopii, 35
wstęgi, 37

drukowanie bez
obramowania, 30

E

edytowanie tekstu
zeskanowanego
dokumentu (OCR), 47

F

faks, 51
automatyczne odbieranie, 57
blokowanie faksów, 69
korzystanie z automatycznej
konwersji faksów, 72
lista szybkiego wybierania, 65
lista wybierania grupowego, 66
odbieranie za pomocą
automatycznej sekretarki
podłączonej do
drukarki, 58
odbieranie za pomocą Centrum
urządzenia
wielofunkcyjnego, 60
odbieranie za pomocą Konsoli
faksu lub komponentu
Zarządzanie usługą
faksowania, 64

przeglądanie wysłanych i
otrzymanych faksów za
pomocą Konsoli faksu lub
komponentu Zarządzanie
usługą faksowania, 64
ręczne odbieranie, 58
rozgłaszanie faksu, 56
wybieranie numeru bez
podniesionej słuchawki, 68
wysyłanie z komputera, 59
wysyłanie za pomocą Centrum
urządzenia
wielofunkcyjnego, 60
wysyłanie za pomocą Konsoli
faksu lub komponentu
Zarządzanie usługą
faksowania, 63
wysyłanie za pomocą modemu
drukarki, 60
wysyłanie za pomocą modemu
komputerowego, 62
wysyłanie za pomocą panelu
operacyjnego, 55
wysświetlanie stanu faksu za
pomocą Konsoli faksu lub
komponentu Zarządzanie
Usługą faksowania, 64
zmiana kodu odbierania, 71
folie, ładowanie, 27
fotografie, drukowanie, 29
fotografie, skanowanie, 44

K

- kalibracja nabojów z atramentem, 87
- karty fotograficzne, ładowanie, 26
- karty indeksowe, ładowanie, 26
- karty okolicznościowe, ładowanie, 26
- karty, ładowanie, 26
- komunikaty o błędach i kontrolki, 97
- Konsola faksu
 - instalowanie, 62
 - konfigurowanie, 62
- koperty, ładowanie, 26
- kopiowanie, 39
 - dokumentów za pomocą komputera, 39
 - dokumentów za pomocą panelu operacyjnego, 39
 - fotografii za pomocą komputera, 40
 - fotografii za pomocą panelu operacyjnego, 40
 - sortowanie kopii za pomocą panelu operacyjnego, 41
 - zmiana ustawień kopiowania, 42

L

- lista szybkiego wybierania, 65
 - korzystanie, 67
 - tworzenie za pomocą komputera, 66

tworzenie za pomocą panelu operacyjnego, 65

- lista wybierania grupowego, 66

Ł

- ładowanie
 - dokumentów do podajnika ADF, 24
 - dokumentów na szybę skanera, 25
 - folii, 27
 - kart, 26
 - kart fotograficznych, 26
 - kart indeksowych, 26
 - kart okolicznościowych, 26
 - kopert, 26
 - naprasowywanek, 27
 - nośników dziurkowanych do podajnika ADF, 28
 - papieru błyszczącego, 27
 - papieru do podajnika ADF, 28
 - papieru do podpórki papieru, 22
 - papieru firmowego do podajnika ADF, 28
 - papieru firmowego do zasobnika na papier, 27
 - papieru fotograficznego, 27
 - papieru niestandardowego do podajnika ADF, 28
 - papieru niestandardowego do zasobnika na papier, 27
 - pocztówek, 26
 - wstęgi, 26
 - zwykłego papieru do zasobnika na papier, 26

M

- Menedżer kart pamięci
 - korzystanie, 78
 - otwieranie, 78

N

- naboje z atramentem
 - czyszczenie, 88
 - wymiana, 83
- naboje z atramentem kalibracja, 87
- naprasowywanki, ładowanie, 27
- narzędzie do konfiguracji drukarki, otwieranie, 61

O

- OCR, edycja tekstu dokumentu, 47
- oprogramowanie Centrum urządzenia wielofunkcyjnego Dell, 73
- Menedżer kart pamięci, 78
- narzędzie do konfiguracji drukarki, 61
- Preferencje wydruku, 76
- usuwanie, 81
- otwieranie narzędzia do konfiguracji drukarki, 61

P

- panel operacyjny
 - kopiowanie za pomocą, 39
 - korzystanie, 18
- papier
 - ładowanie do zasobnika na papier, 26
- papier błyszczący, ładowanie, 27
- papier firmowy
 - ładowanie do podajnika ADF, 28
 - ładowanie do zasobnika na papier, 27
- papier fotograficzny, ładowanie, 27
- papier niestandardowy
 - ładowanie do podajnika ADF, 28
 - ładowanie do zasobnika na papier, 27
- plakat wielostronicowy, drukowanie, 36
- plakat, drukowanie, 36
- poczta e-mail
 - wysyłanie dokumentu, 49
 - wysyłanie zeskanowanego obrazu, 49
- pocztówki, ładowanie, 26
- podłączanie drukarki
 - do automatycznej sekretarki, 53
 - do filtra DSL, 54
 - do modemu komputerowego, 54
 - do ściennego gniazdka telefonicznego, 52

do telefonu, 52

- pomoc techniczna
 - kontakt z firmą Dell, 101
- ponowne instalowanie oprogramowania, 81
- powiększanie zeskanowanych dokumentów, 50
- Preferencje wydruku
 - karta Przegląd, 77
 - karta Ustawienia drukowania, 77
 - karta Zaawansowane, 77
 - korzystanie, 76
 - otwieranie, 76
- przyciski, panel operacyjny
 - Anuluj, 19
 - klawiatura numeryczna i symbole, 19
 - Menu, 19
 - Pauza, 19
 - Start, 19
 - strzałka w dół, 19
 - strzałka w górę, 18
 - strzałka w lewo, 18
 - strzałka w prawo, 19
 - Wybierz, 19
 - Zasilanie, 19

R

- rozwiązywanie problemów
 - komunikaty o błędach i kontrolki, 97
 - problemy dotyczące instalacji, 89
 - problemy ogólne, 92

S

- skanowanie, 43
 - dokumentów
 - powiększanie, 50
 - zmniejszanie, 50
 - edytowanie zeskanowanych obrazów, 48
 - fotografii, 44
 - wielu stron lub obrazów, 46
 - wysyłanie zeskanowanego dokumentu lub obrazu pocztą e-mail, 49
 - za pomocą panelu operacyjnego, 43
 - za pomocą oprogramowania drukarki, 43
 - za pośrednictwem sieci, 45
 - zapisywanie obrazu, 48

U

- usuwanie oprogramowania, 81

W

- wiele kopii, 77
- wiele stron, skanowanie, 46
- wstęga, drukowanie, 37
- wstęga, ładowanie, 26
- wymiana naboju z atramentem, 83

Z

Zarządzanie usługą
faksowania,
konfigurowanie, 63

zeskanowane obrazy,
edytowanie, 48

zmniejszanie zeskanowanych
dokumentów, 50